

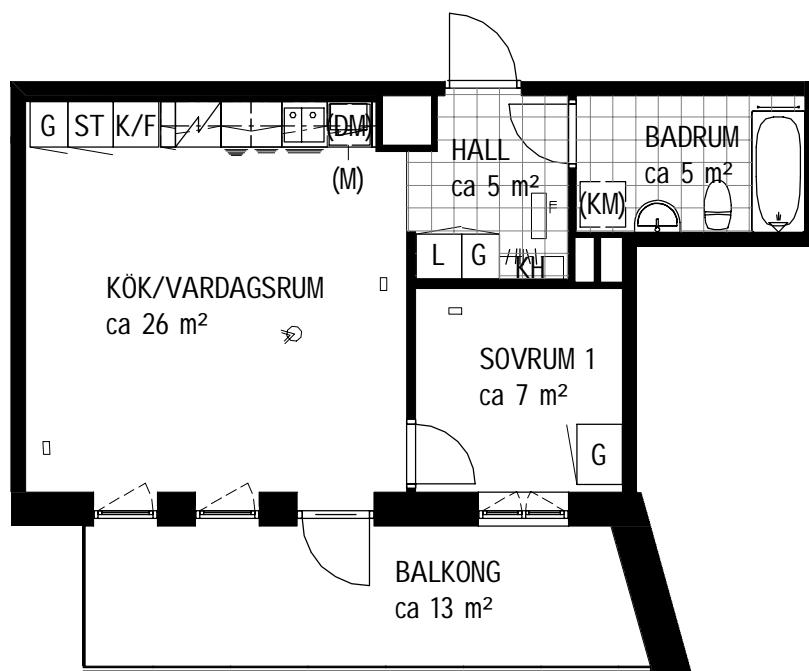

JOHANNESHOVSVÄGEN 139  
1 tr

Lägenhet 0171

2 RoK, ca 45 m<sup>2</sup>  
Källarförråd ca 3,2 m<sup>2</sup>



TECKENFÖRKLARING

|  |              |  |                           |
|--|--------------|--|---------------------------|
|  | Klinkergolv  |  | Elskåp                    |
|  | Garderob     |  | Brandvarnare              |
|  | Högsåp       |  | Multimediauttag           |
|  | Linnesåp     |  | Kapphylla                 |
|  | Städskåp     |  | Klädskåp                  |
|  | Spis         |  | Plats för micro           |
|  | Frys         |  | Förberett för Diskmaskin  |
|  | Kyl          |  | Förberett för Tvättmaskin |
|  | Kyl/Frys     |  | Förberett för Torktumlare |
|  | Handdukstork |  | Förberett för Kombimaskin |

SKALA 1:100

Balkonger/uteplatser är inglasade och öppningsbara.  
Undantag är märkta med \* (ej inglasade).

Rumshöjd ca 2,5 m om ej annat anges.

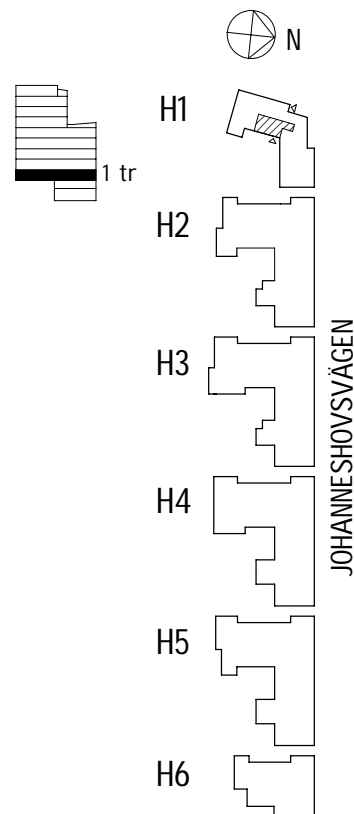
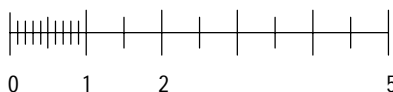

JOHANNESHOVSVÄGEN



JOHANNESHOVSVÄGEN 139  
1 tr

Lägenhet 0172

4 RoK, ca 85 m<sup>2</sup>  
Källarförråd ca 3,2 m<sup>2</sup>

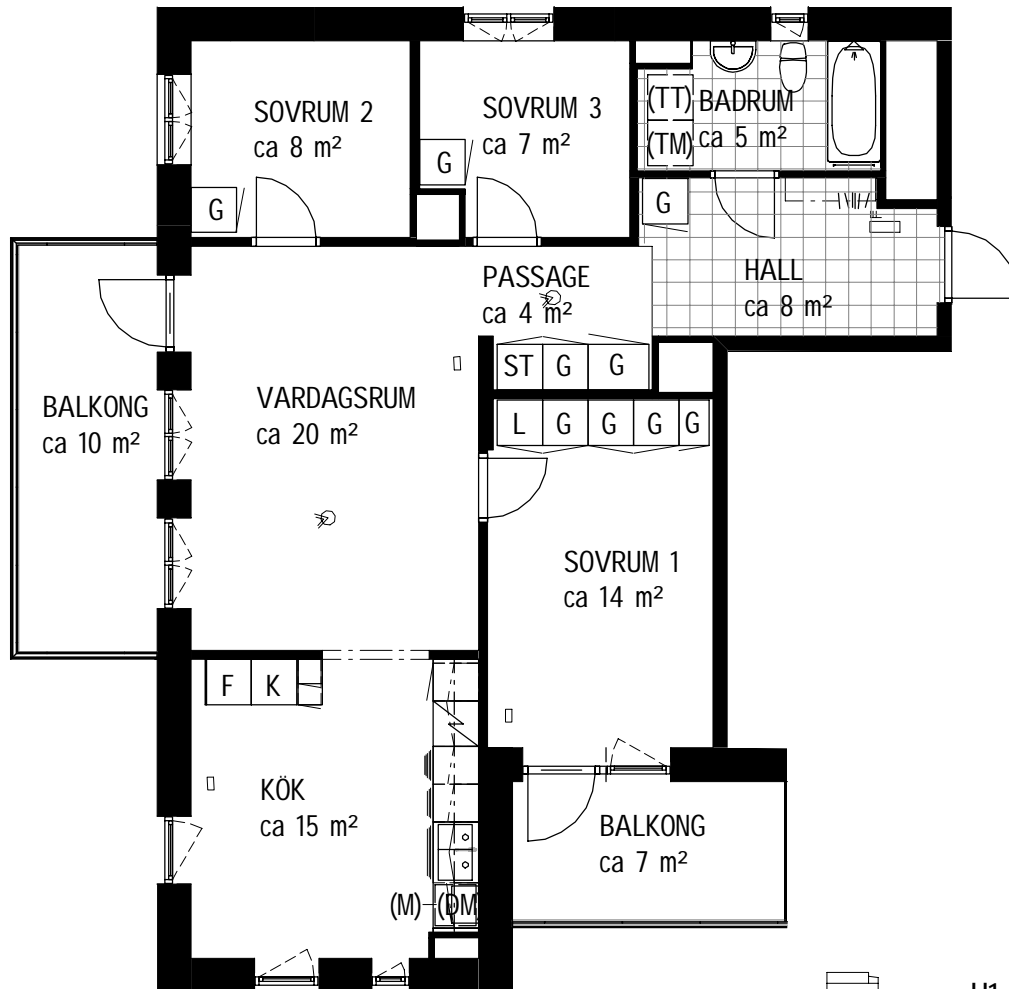

TECKENFÖRKLARING

- |  |              |  |                           |
|--|--------------|--|---------------------------|
|  | Klinkergolv  |  | Elskåp                    |
|  | Garderob     |  | Brandvarnare              |
|  | Högsåp       |  | Multimediauttag           |
|  | Linnesåp     |  | Kapphylla                 |
|  | Städsåp      |  | Klädkammare               |
|  | Spis         |  | Plats för micro           |
|  | Frys         |  | Förberett för Diskmaskin  |
|  | Kyl          |  | Förberett för Tvättmaskin |
|  | Kyl/Frys     |  | Förberett för Torktumlare |
|  | Handdukstork |  | Förberett för Kombimaskin |

SKALA 1:100

Balkonger/uteplatser är inglasade och öppningsbara.  
Undantag är märkta med \* (ej inglasade).

Rumshöjd ca 2,5 m om ej annat anges.

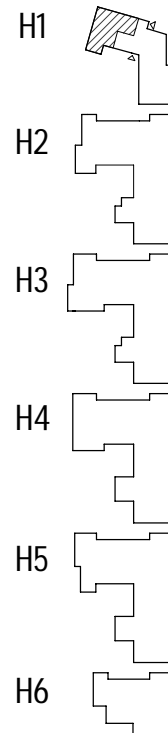
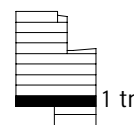
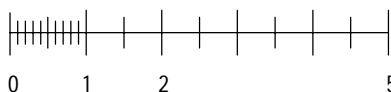

JOHANNESHOVSVÄGEN



JOHANNESHOVSVÄGEN 139  
2 tr

Lägenhet 0173

4 RoK, ca 92 m<sup>2</sup>  
Källarförråd ca 3,8 m<sup>2</sup>

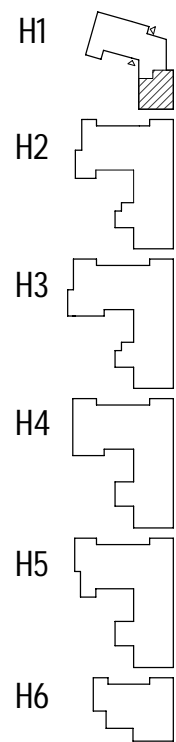
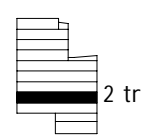
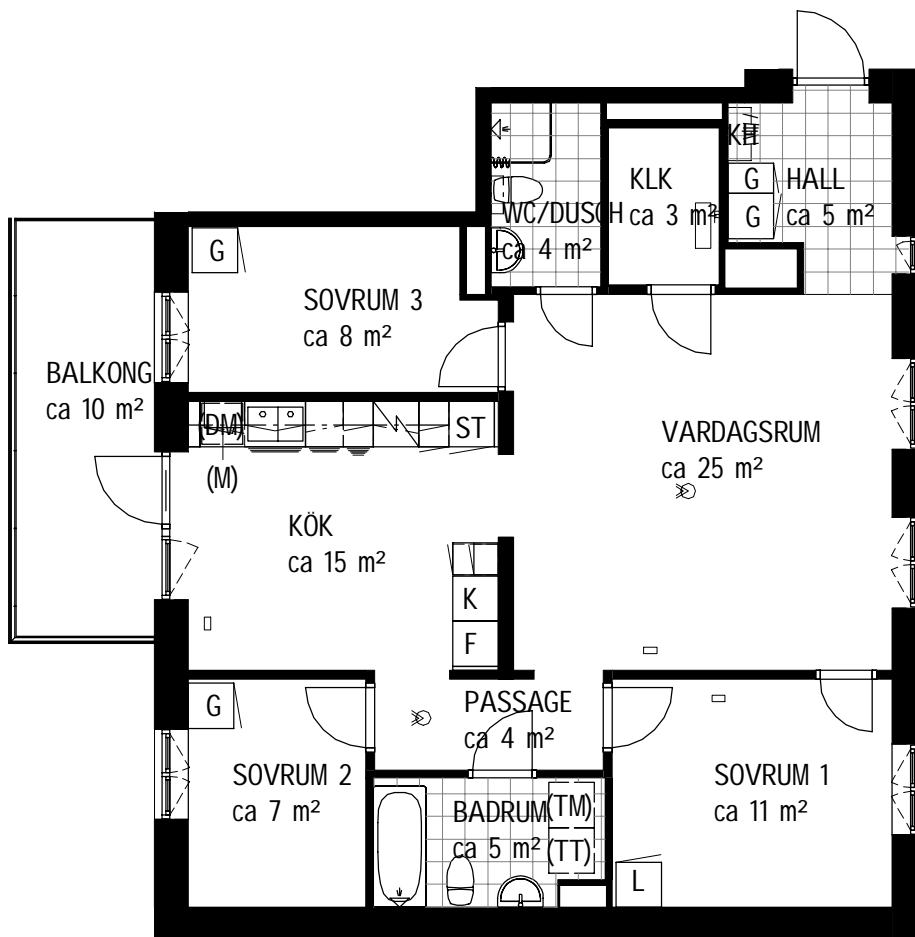

JOHANNESHOVSVÄGEN

TECKENFÖRKLARING

- |              |                           |
|--------------|---------------------------|
| Klinkergolv  | Elskåp                    |
| Garderob     | Brandvarnare              |
| Högsåp       | Multimediauttag           |
| Linneskåp    | Kapphylla                 |
| Städskåp     | Klädskåp                  |
| Spis         | Plats för micro           |
| Frys         | Förberett för Diskmaskin  |
| Kyl          | Förberett för Tvättmaskin |
| Kyl/Frys     | Förberett för Torktumlare |
| Handdukstork | Förberett för Kombimaskin |

SKALA 1:100



Balkonger/uteplatser är inglasade och öppningsbara.  
Undantag är märkta med \* (ej inglasade).

Rumshöjd ca 2,5 m om ej annat anges.



JOHANNESHOVSVÄGEN 139  
2 tr

Lägenhet 0174

2 RoK, ca 62 m<sup>2</sup>  
Källarförråd ca 3,2 m<sup>2</sup>

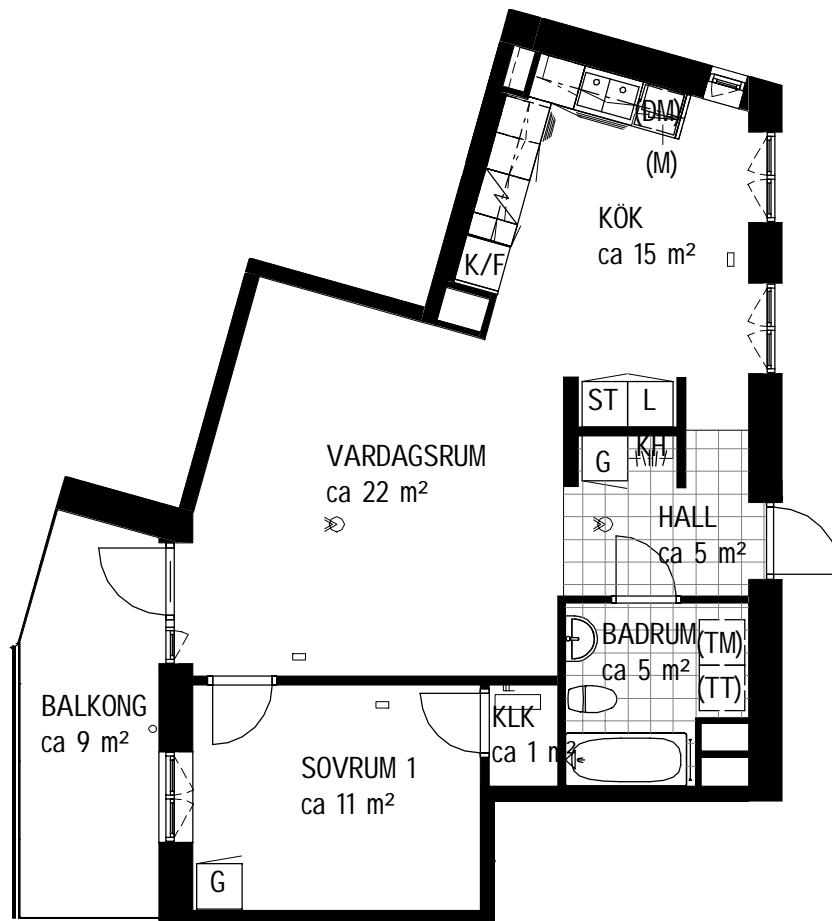

TECKENFÖRKLARING

|  |              |  |                           |
|--|--------------|--|---------------------------|
|  | Klinkergolv  |  | Elskåp                    |
|  | Garderob     |  | Brandvarnare              |
|  | Högsåp       |  | Multimediauttag           |
|  | Linneskåp    |  | Kapphylla                 |
|  | Städsåp      |  | Klädkammare               |
|  | Spis         |  | Plats för micro           |
|  | Frys         |  | Förberett för Diskmaskin  |
|  | Kyl          |  | Förberett för Tvättmaskin |
|  | Kyl/Frys     |  | Förberett för Torktumlare |
|  | Handdukstork |  | Förberett för Kombimaskin |

SKALA 1:100

Balkonger/uteplatser är inglasade och öppningsbara.  
Undantag är märkta med \* (ej inglasade).

Rumshöjd ca 2,5 m om ej annat anges.

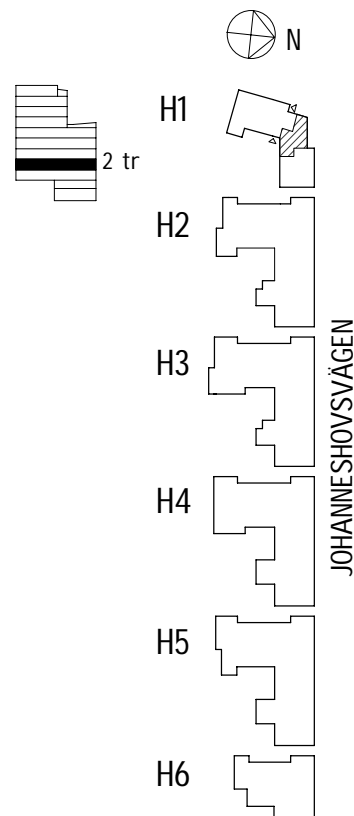
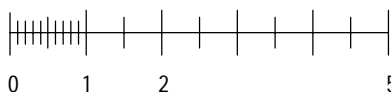

JOHANNESHOVSVÄGEN



JOHANNESHOVSVÄGEN 139  
2 tr

Lägenhet 0175

2 RoK, ca 45 m<sup>2</sup>  
Källarförråd ca 3,2 m<sup>2</sup>

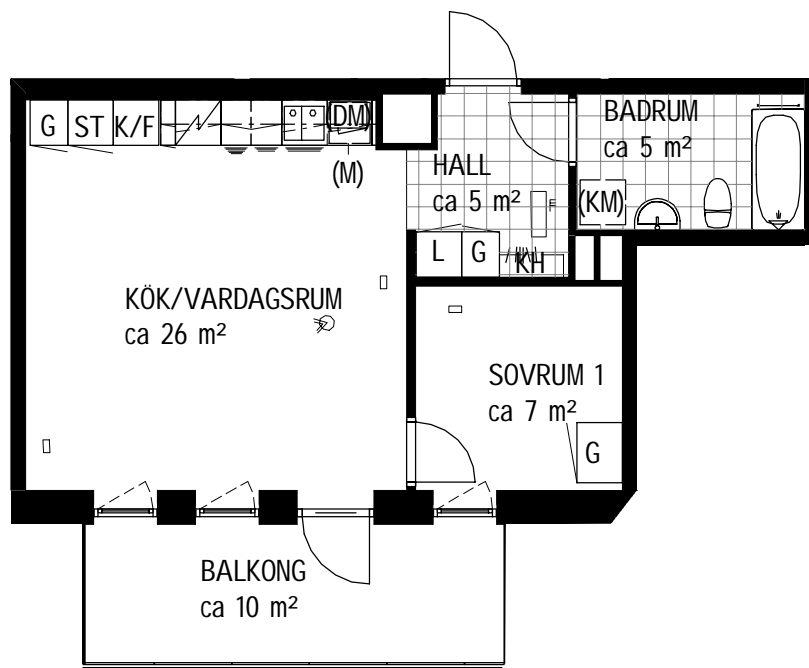

TECKENFÖRKLARING

|  |              |  |                           |
|--|--------------|--|---------------------------|
|  | Klinkergolv  |  | Elskåp                    |
|  | Garderob     |  | Brandvarnare              |
|  | Högsåp       |  | Multimediauttag           |
|  | Linneskåp    |  | Kapphylla                 |
|  | Städsåp      |  | Klädkammare               |
|  | Spis         |  | Plats för micro           |
|  | Frys         |  | Förberett för Diskmaskin  |
|  | Kyl          |  | Förberett för Tvättmaskin |
|  | Kyl/Frys     |  | Förberett för Torktumlare |
|  | Handdukstork |  | Förberett för Kombimaskin |

SKALA 1:100

Balkonger/uteplatser är inglasade och öppningsbara.  
Undantag är märkta med \* (ej inglasade).

Rumshöjd ca 2,5 m om ej annat anges.

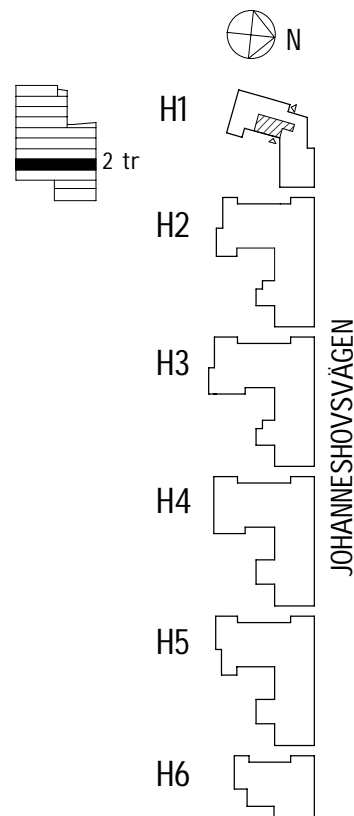
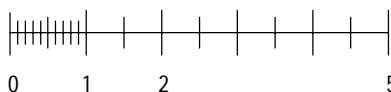

JOHANNESHOVSVÄGEN



JOHANNESHOVSVÄGEN 139  
2 tr

Lägenhet 0176

4 RoK, ca 85 m<sup>2</sup>  
Källarförråd ca 3,2 m<sup>2</sup>

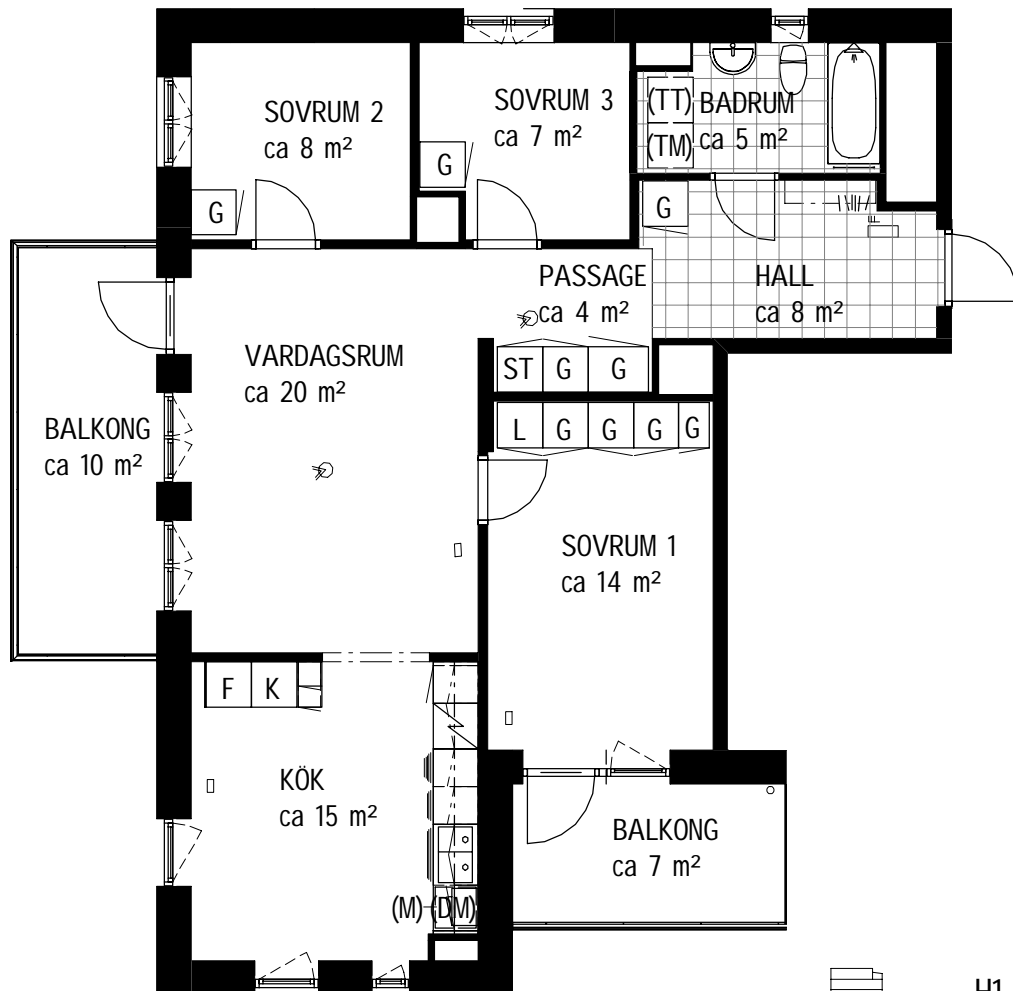

TECKENFÖRKLARING

|  |              |  |                           |
|--|--------------|--|---------------------------|
|  | Klinkergolv  |  | Elskåp                    |
|  | Garderob     |  | Brandvarnare              |
|  | Högsåp       |  | Multimediauttag           |
|  | Linnesåp     |  | Kapphylla                 |
|  | Städsåp      |  | Klädkammare               |
|  | Spis         |  | Plats för micro           |
|  | Frys         |  | Förberett för Diskmaskin  |
|  | Kyl          |  | Förberett för Tvättmaskin |
|  | Kyl/Frys     |  | Förberett för Torktumlare |
|  | Handdukstork |  | Förberett för Kombimaskin |

SKALA 1:100

Balkonger/uteplatser är inglasade och öppningsbara.  
Undantag är märkta med \* (ej inglasade).

Rumshöjd ca 2,5 m om ej annat anges.

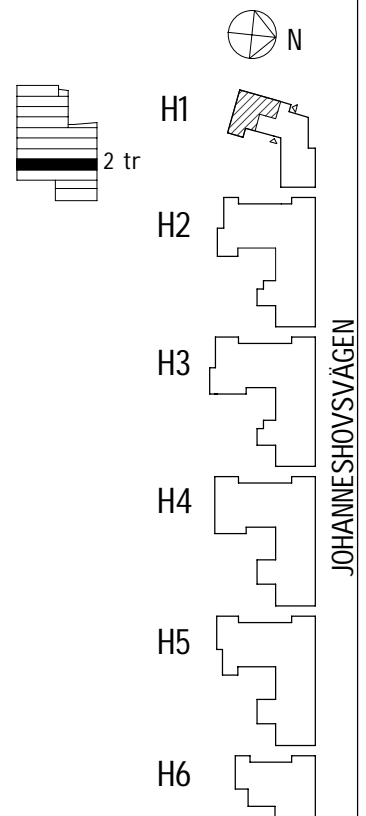
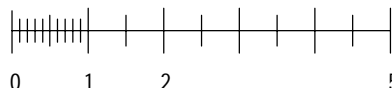



JOHANNESHOVSVÄGEN 139  
3 tr

Lägenhet 0177

4 RoK, ca 92 m<sup>2</sup>  
Källarförråd ca 4,7 m<sup>2</sup>

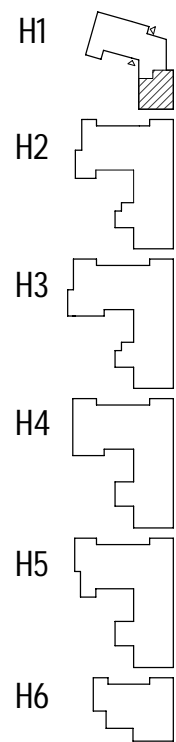
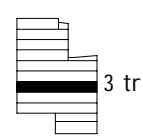
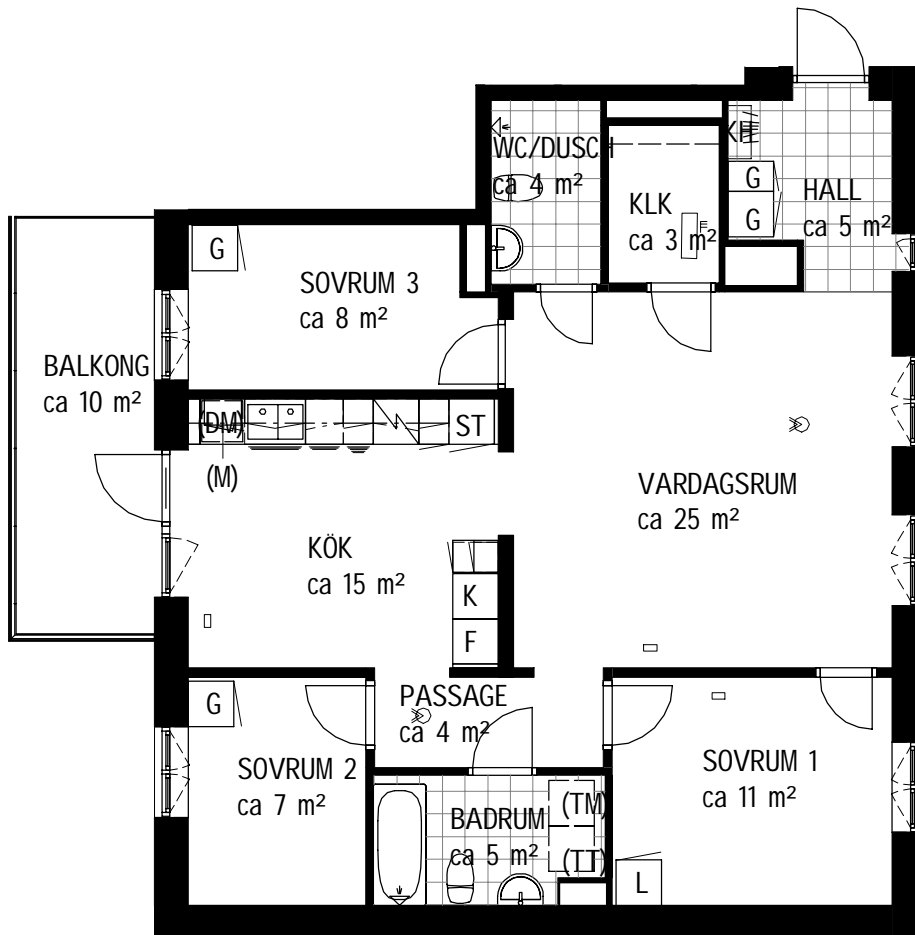

JOHANNESHOVSVÄGEN

TECKENFÖRKLARING

|  |              |  |                           |
|--|--------------|--|---------------------------|
|  | Klinkergolv  |  | Elskåp                    |
|  | Garderob     |  | Brandvarnare              |
|  | Högskåp      |  | Multimediauttag           |
|  | Linneskåp    |  | Kapphylla                 |
|  | Städsåp      |  | Klädkammare               |
|  | Spis         |  | Plats för micro           |
|  | Frys         |  | Förberett för Diskmaskin  |
|  | Kyl          |  | Förberett för Tvättmaskin |
|  | Kyl/Frys     |  | Förberett för Torktumlare |
|  | Handdukstork |  | Förberett för Kombimaskin |

SKALA 1:100

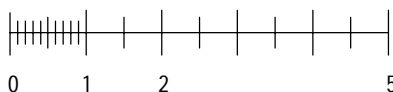

Balkonger/uteplatser är inglasade och öppningsbara.  
Undantag är märkta med \* (ej inglasade).

Rumshöjd ca 2,5 m om ej annat anges.



JOHANNESHOVSVÄGEN 139  
3 tr

Lägenhet 0178

2 RoK, ca 62 m<sup>2</sup>  
Källarförråd ca 3,2 m<sup>2</sup>

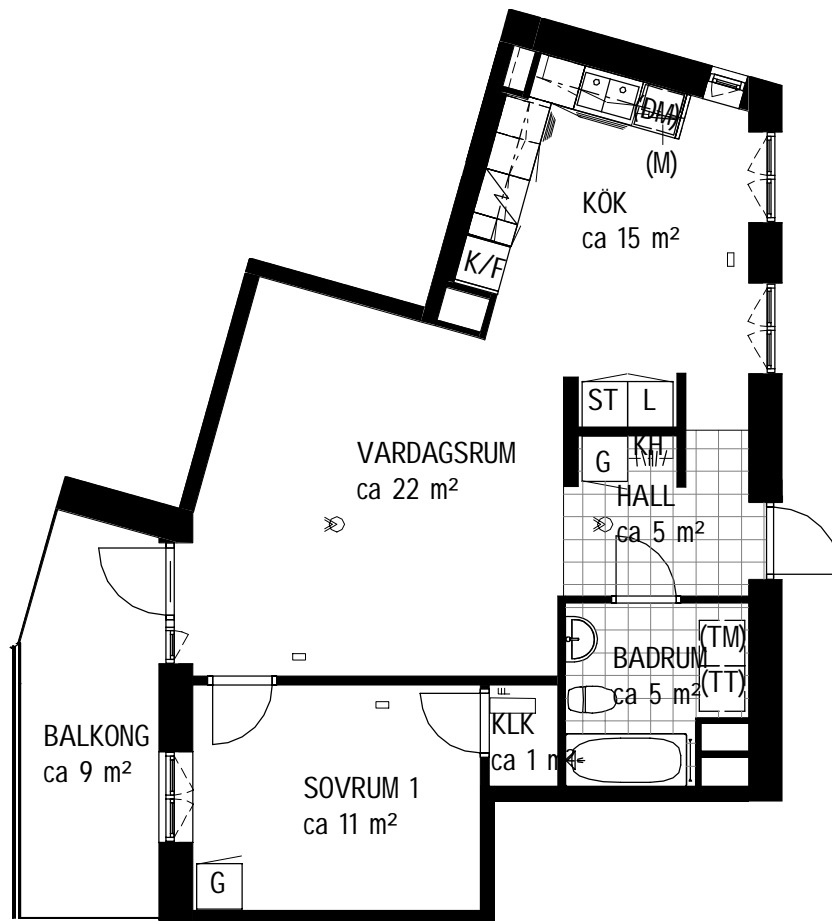

TECKENFÖRKLARING

- |  |              |  |                           |
|--|--------------|--|---------------------------|
|  | Klinkergolv  |  | Elskåp                    |
|  | Garderob     |  | Brandvarnare              |
|  | Högsåp       |  | Multimediauttag           |
|  | Linneskåp    |  | Kapphylla                 |
|  | Städsåp      |  | Klädskåp                  |
|  | Spis         |  | Plats för micro           |
|  | Frys         |  | Förberett för Diskmaskin  |
|  | Kyl          |  | Förberett för Tvättmaskin |
|  | Kyl/Frys     |  | Förberett för Torktumlare |
|  | Handdukstork |  | Förberett för Kombimaskin |

SKALA 1:100

Balkonger/uteplatser är inglasade och öppningsbara.  
Undantag är märkta med \* (ej inglasade).

Rumshöjd ca 2,5 m om ej annat anges.

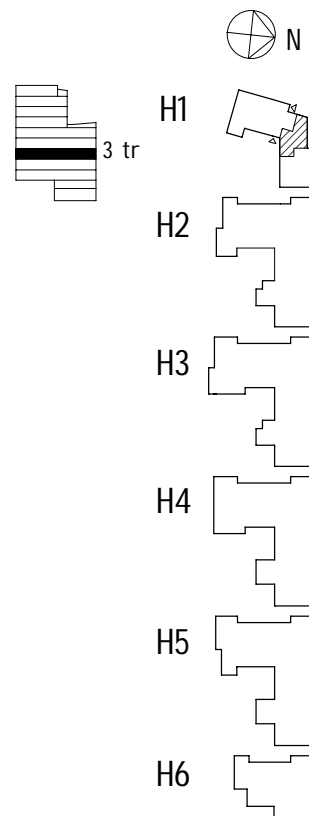

JOHANNESHOVSVÄGEN





JOHANNESHOVSVÄGEN 139  
3 tr

Lägenhet 0179

2 RoK, ca 45 m<sup>2</sup>  
Källarförråd ca 3,2 m<sup>2</sup>

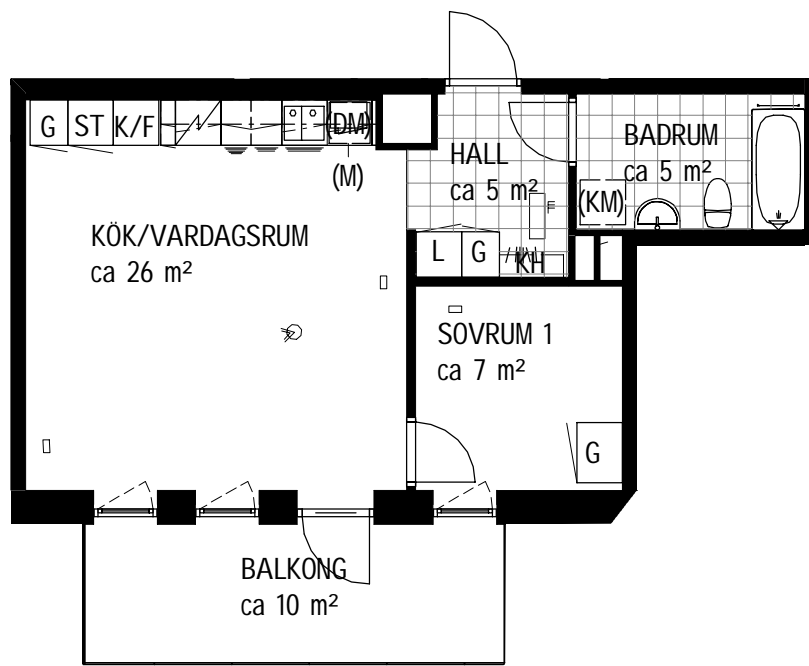

TECKENFÖRKLARING

|  |              |  |                           |
|--|--------------|--|---------------------------|
|  | Klinkergolv  |  | Elskåp                    |
|  | Garderob     |  | Brandvarnare              |
|  | Högsåp       |  | Multimediauttag           |
|  | Linnesåp     |  | Kapphylla                 |
|  | Städsåp      |  | Klädskåp                  |
|  | Spis         |  | Plats för micro           |
|  | Frys         |  | Förberett för Diskmaskin  |
|  | Kyl          |  | Förberett för Tvättmaskin |
|  | Kyl/Frys     |  | Förberett för Torktumlare |
|  | Handdukstork |  | Förberett för Kombimaskin |

SKALA 1:100

Balkonger/uteplatser är inglasade och öppningsbara.  
Undantag är märkta med \* (ej inglasade).

Rumshöjd ca 2,5 m om ej annat anges.

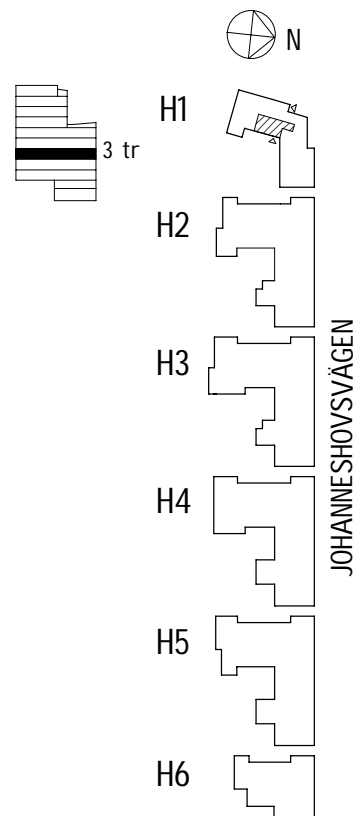
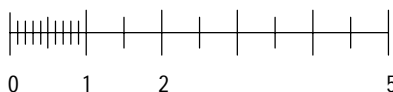

JOHANNESHOVSVÄGEN



JOHANNESHOVSVÄGEN 139  
3 tr

Lägenhet 0180

4 RoK, ca 85 m<sup>2</sup>  
Källarförråd ca 3,4 m<sup>2</sup>

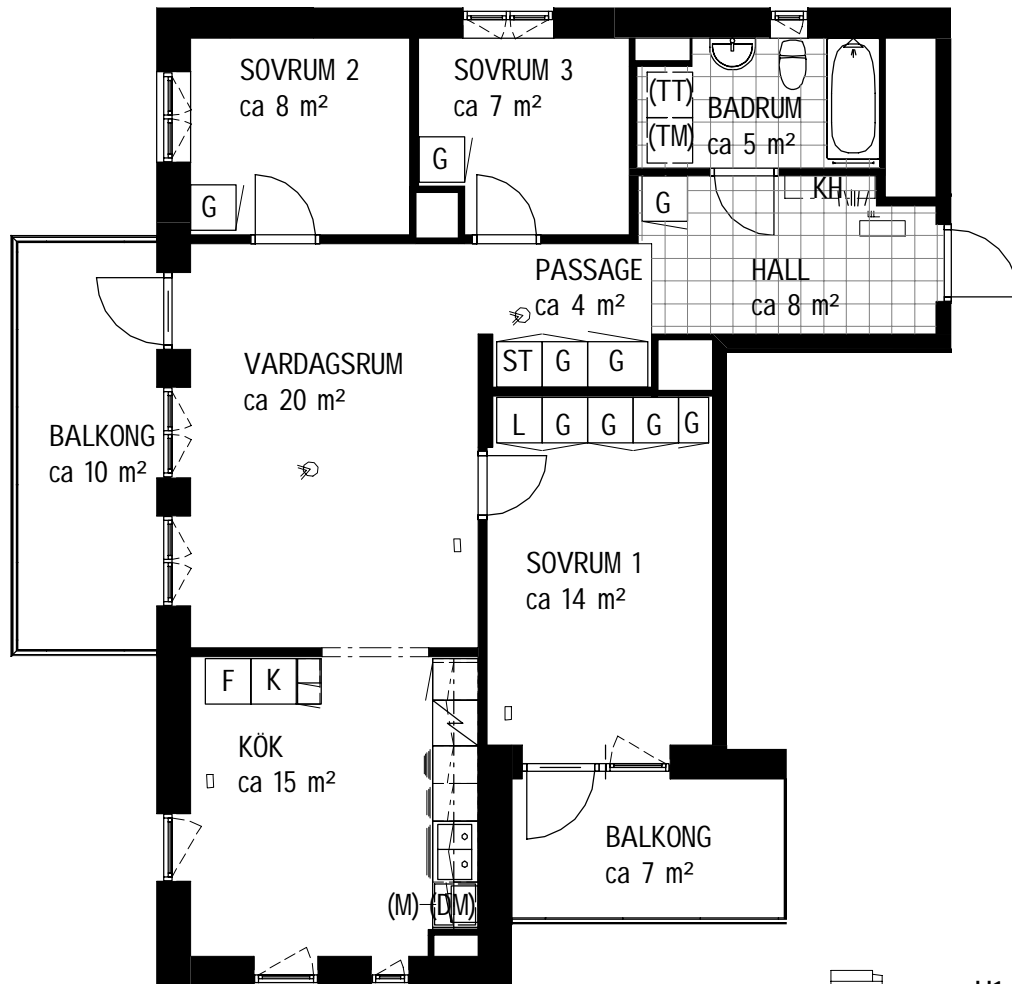

TECKENFÖRKLARING

|  |              |  |                           |
|--|--------------|--|---------------------------|
|  | Klinkergolv  |  | Elskåp                    |
|  | Garderob     |  | Brandvarnare              |
|  | Högsåp       |  | Multimediauttag           |
|  | Linnesåp     |  | Kapphylla                 |
|  | Städsåp      |  | Klädkammare               |
|  | Spis         |  | Plats för micro           |
|  | Frys         |  | Förberett för Diskmaskin  |
|  | Kyl          |  | Förberett för Tvättmaskin |
|  | Kyl/Frys     |  | Förberett för Torktumlare |
|  | Handdukstork |  | Förberett för Kombimaskin |

SKALA 1:100

Balkonger/uteplatser är inglasade och öppningsbara.  
Undantag är märkta med \* (ej inglasade).

Rumshöjd ca 2,5 m om ej annat anges.

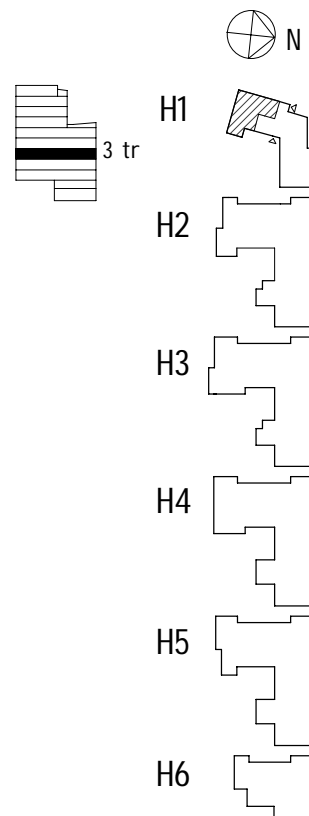

JOHANNESHOVSVÄGEN



JOHANNESHOVSVÄGEN 139  
4 tr

Lägenhet 0181

4 RoK, ca 92 m<sup>2</sup>  
Källarförråd ca 5,7 m<sup>2</sup>

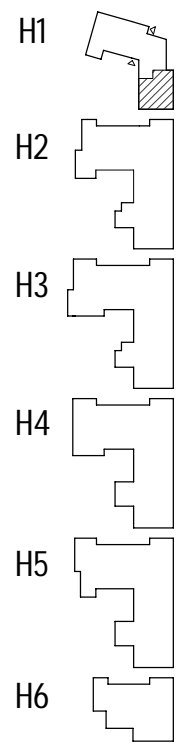
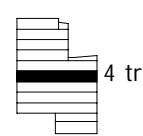
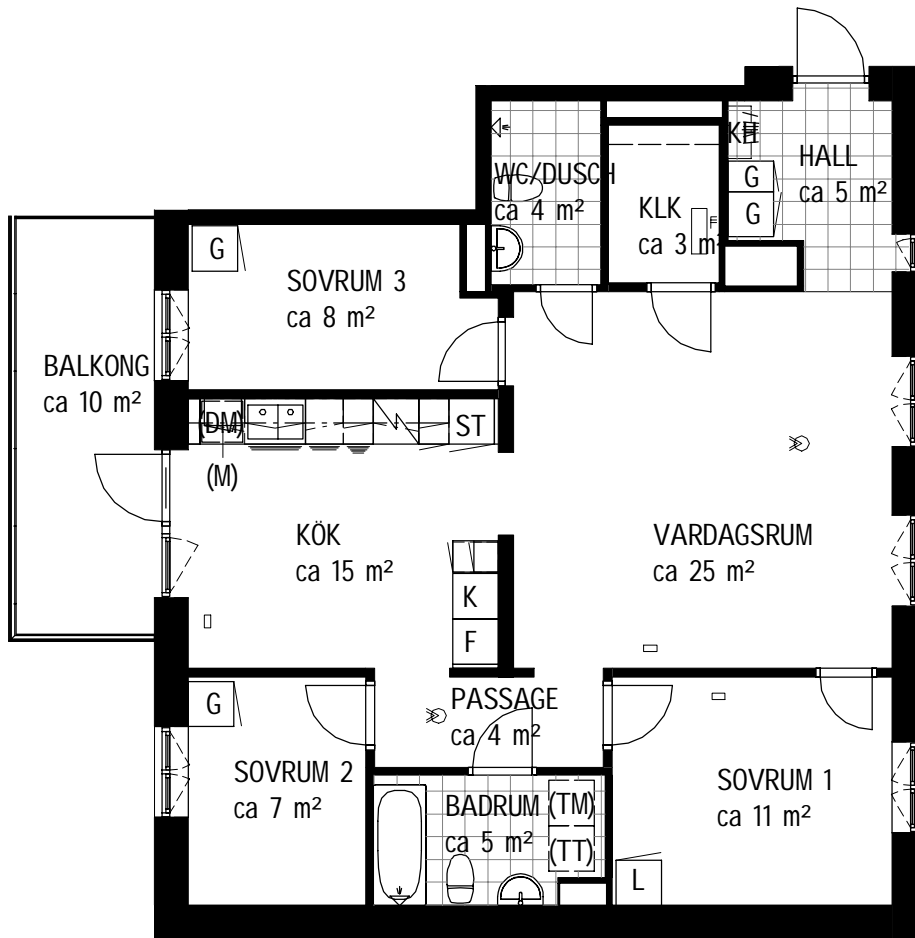

JOHANNESHOVSVÄGEN

TECKENFÖRKLARING

|  |              |  |                           |
|--|--------------|--|---------------------------|
|  | Klinkergolv  |  | Elskåp                    |
|  | Garderob     |  | Brandvarnare              |
|  | Högsåp       |  | Multimediauttag           |
|  | Linneskåp    |  | Kapphylla                 |
|  | Städsåp      |  | Klädkammare               |
|  | Spis         |  | Plats för micro           |
|  | Frys         |  | Förberett för Diskmaskin  |
|  | Kyl          |  | Förberett för Tvättmaskin |
|  | Kyl/Frys     |  | Förberett för Torktumlare |
|  | Handdukstork |  | Förberett för Kombimaskin |

SKALA 1:100



Balkonger/uteplatser är inglasade och öppningsbara.  
Undantag är märkta med \* (ej inglasade).

Rumshöjd ca 2,5 m om ej annat anges.



JOHANNESHOVSVÄGEN 139  
4 tr

Lägenhet 0182

2 RoK, ca 62 m<sup>2</sup>  
Källarförråd ca 3,2 m<sup>2</sup>

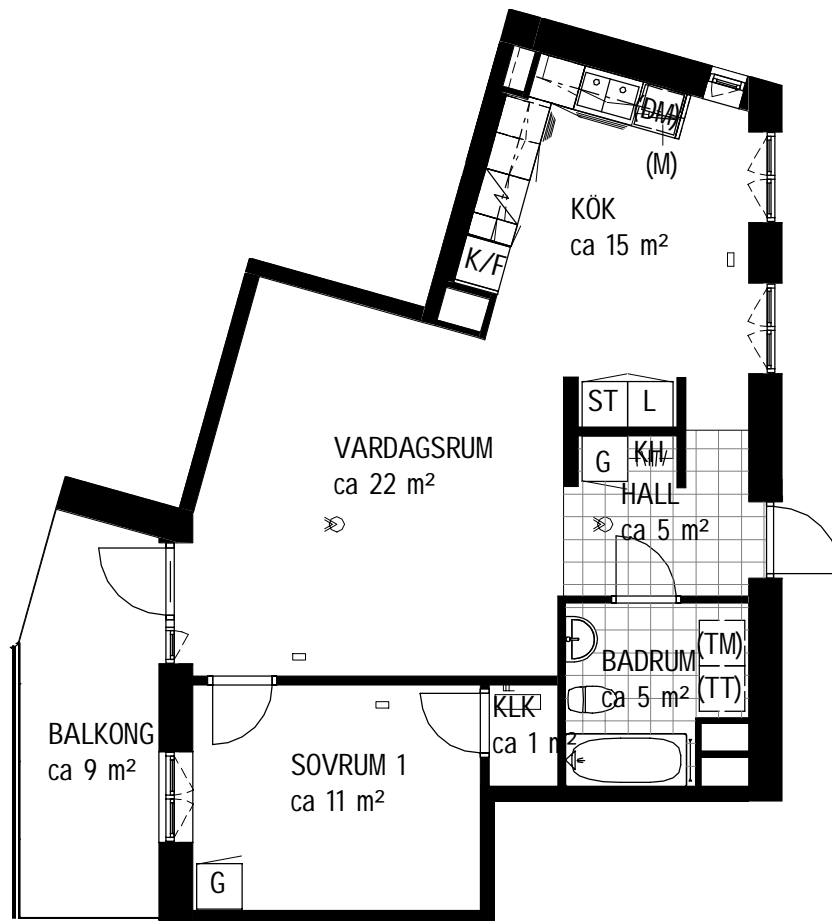

TECKENFÖRKLARING

|  |              |  |                           |
|--|--------------|--|---------------------------|
|  | Klinkergolv  |  | Elskåp                    |
|  | Garderob     |  | Brandvarnare              |
|  | Högsåp       |  | Multimediauttag           |
|  | Linneskåp    |  | Kapphylla                 |
|  | Städsåp      |  | Klädkammare               |
|  | Spis         |  | Plats för micro           |
|  | Frys         |  | Förberett för Diskmaskin  |
|  | Kyl          |  | Förberett för Tvättmaskin |
|  | Kyl/Frys     |  | Förberett för Torktumlare |
|  | Handdukstork |  | Förberett för Kombimaskin |

SKALA 1:100

Balkonger/uteplatser är inglasade och öppningsbara.  
Undantag är märkta med \* (ej inglasade).

Rumshöjd ca 2,5 m om ej annat anges.

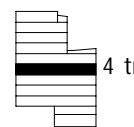
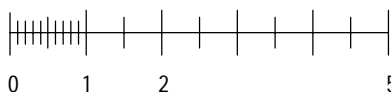

H1

H2

H3

H4

H5

H6



JOHANNESHOVSVÄGEN



JOHANNESHOVSVÄGEN 139  
4 tr

Lägenhet 0183

2 RoK, ca 45 m<sup>2</sup>  
Källarförråd ca 3,2 m<sup>2</sup>

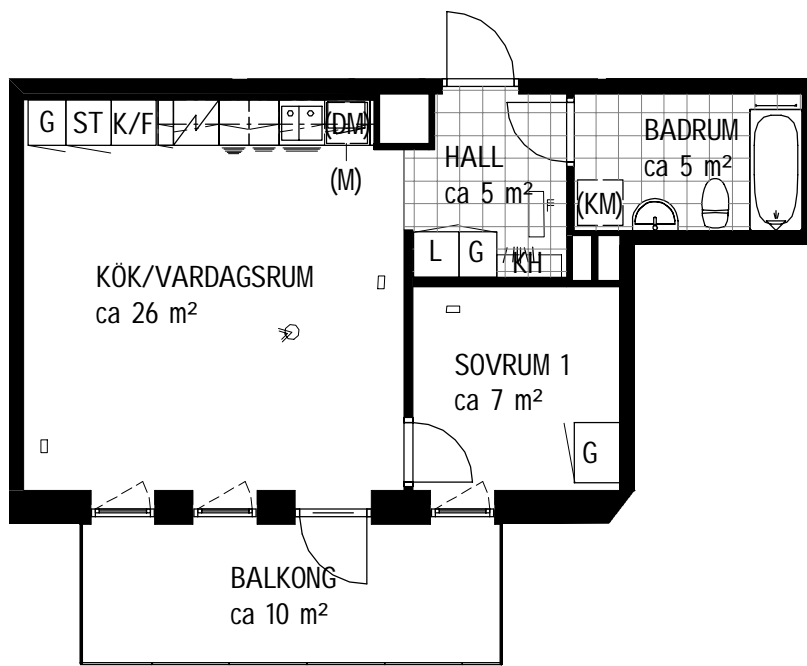

TECKENFÖRKLARING

|  |              |  |                           |
|--|--------------|--|---------------------------|
|  | Klinkergolv  |  | Elskåp                    |
|  | Garderob     |  | Brandvarnare              |
|  | Högsåp       |  | Multimediauttag           |
|  | Linnesåp     |  | Kapphylla                 |
|  | Städskåp     |  | Klädskåp                  |
|  | Spis         |  | Plats för micro           |
|  | Frys         |  | Förberett för Diskmaskin  |
|  | Kyl          |  | Förberett för Tvättmaskin |
|  | Kyl/Frys     |  | Förberett för Torktumlare |
|  | Handdukstork |  | Förberett för Kombimaskin |

SKALA 1:100

Balkonger/uteplatser är inglasade och öppningsbara.  
Undantag är märkta med \* (ej inglasade).

Rumshöjd ca 2,5 m om ej annat anges.

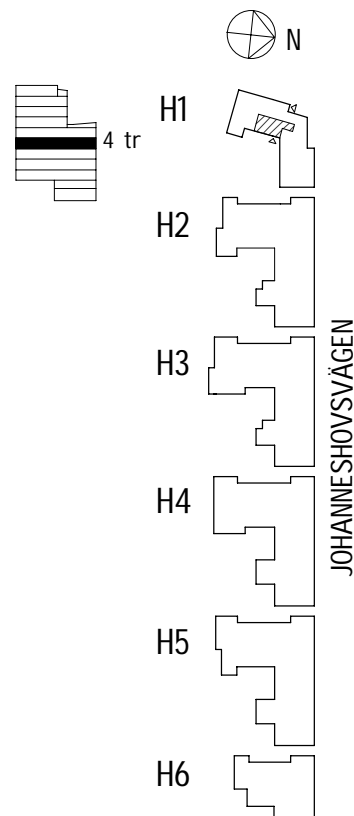

JOHANNESHOVSVÄGEN



JOHANNESHOVSVÄGEN 139  
4 tr

Lägenhet 0184

4 RoK, ca 85 m<sup>2</sup>  
Källarförråd ca 3,4 m<sup>2</sup>

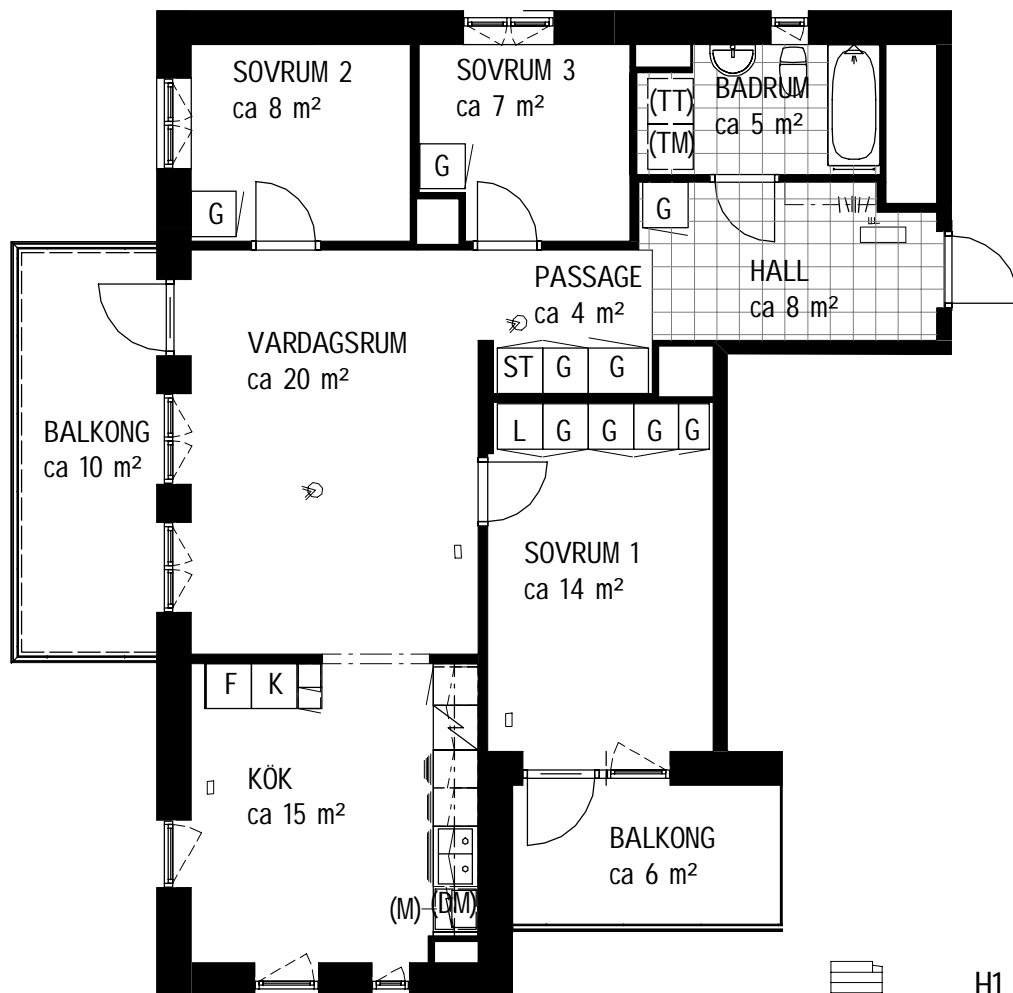

TECKENFÖRKLARING

|  |              |  |                           |
|--|--------------|--|---------------------------|
|  | Klinkergolv  |  | Elskåp                    |
|  | Garderob     |  | Brandvarnare              |
|  | Högsåp       |  | Multimediauttag           |
|  | Linnesåp     |  | Kapphylla                 |
|  | Städsåp      |  | Klädkammare               |
|  | Spis         |  | Plats för micro           |
|  | Frys         |  | Förberett för Diskmaskin  |
|  | Kyl          |  | Förberett för Tvättmaskin |
|  | Kyl/Frys     |  | Förberett för Torktumlare |
|  | Handdukstork |  | Förberett för Kombimaskin |

SKALA 1:100

Balkonger/uteplatser är inglasade och öppningsbara.  
Undantag är märkta med \* (ej inglasade).

Rumshöjd ca 2,5 m om ej annat anges.

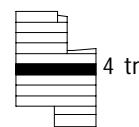

H1

H2

H3

H4

H5

H6

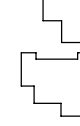
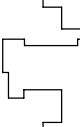
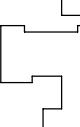
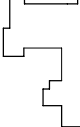
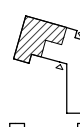

JOHANNESHOVSVÄGEN



JOHANNESHOVSVÄGEN 139  
5 tr

Lägenhet 0185

4 RoK, ca 92 m<sup>2</sup>  
Källarförråd ca 8 m<sup>2</sup>

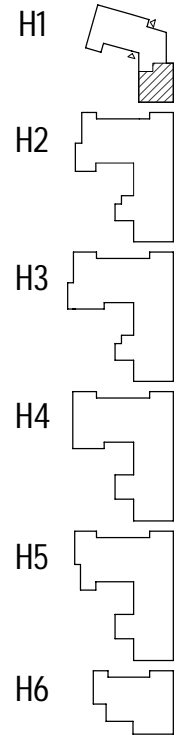
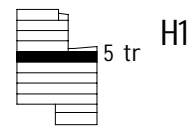
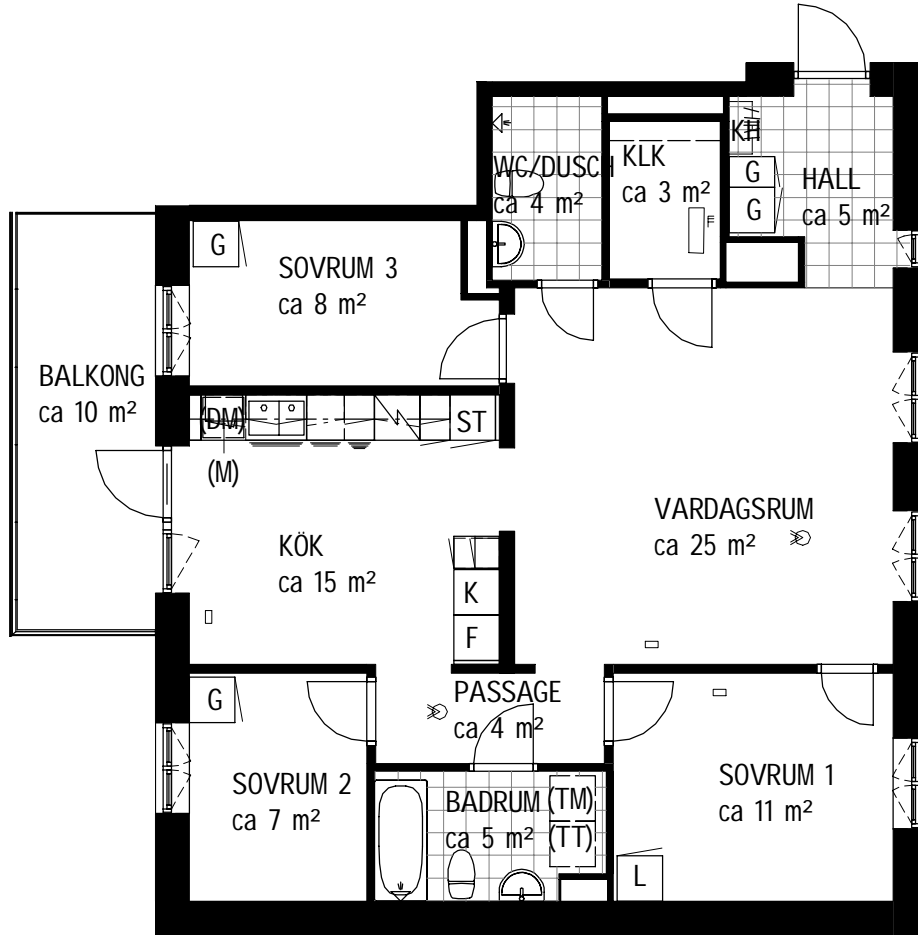

JOHANNESHOVSVÄGEN

TECKENFÖRKLARING

- |  |              |  |                           |
|--|--------------|--|---------------------------|
|  | Klinkergolv  |  | Elskåp                    |
|  | Garderob     |  | Brandvarnare              |
|  | Högsåp       |  | Multimediauttag           |
|  | Linneskåp    |  | Kapphylla                 |
|  | Städsåp      |  | Klädkammare               |
|  | Spis         |  | Plats för micro           |
|  | Frys         |  | Förberett för Diskmaskin  |
|  | Kyl          |  | Förberett för Tvättmaskin |
|  | Kyl/Frys     |  | Förberett för Torktumlare |
|  | Handdukstork |  | Förberett för Kombimaskin |

SKALA 1:100

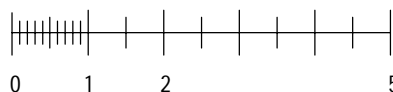

Balkonger/uteplatser är inglasade och öppningsbara.  
Undantag är märkta med \* (ej inglasade).

Rumshöjd ca 2,5 m om ej annat anges.



JOHANNESHOVSVÄGEN 139  
5 tr

Lägenhet 0186

2 RoK, ca 62 m<sup>2</sup>  
Källarförråd ca 3,2 m<sup>2</sup>

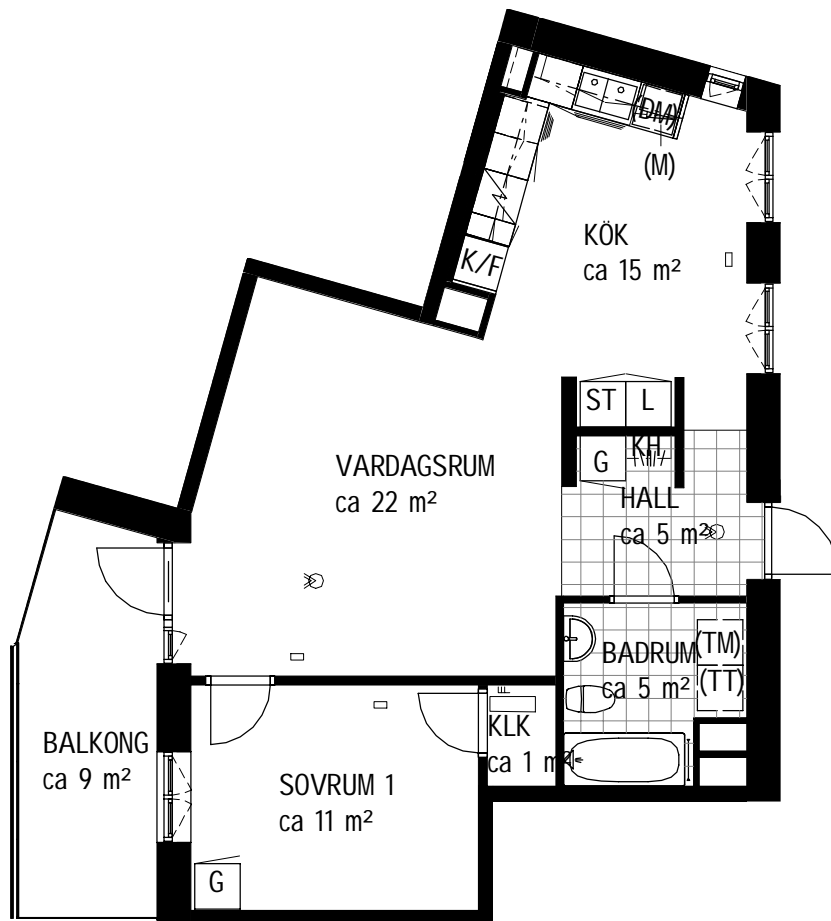

TECKENFÖRKLARING

|  |              |  |                           |
|--|--------------|--|---------------------------|
|  | Klinkergolv  |  | Elskåp                    |
|  | Garderob     |  | Brandvarnare              |
|  | Högsåp       |  | Multimediauttag           |
|  | Linneskåp    |  | Kapphylla                 |
|  | Städsåp      |  | Klädkammare               |
|  | Spis         |  | Plats för micro           |
|  | Frys         |  | Förberett för Diskmaskin  |
|  | Kyl          |  | Förberett för Tvättmaskin |
|  | Kyl/Frys     |  | Förberett för Torktumlare |
|  | Handdukstork |  | Förberett för Kombimaskin |

SKALA 1:100

Balkonger/uteplatser är inglasade och öppningsbara.  
Undantag är märkta med \* (ej inglasade).

Rumshöjd ca 2,5 m om ej annat anges.

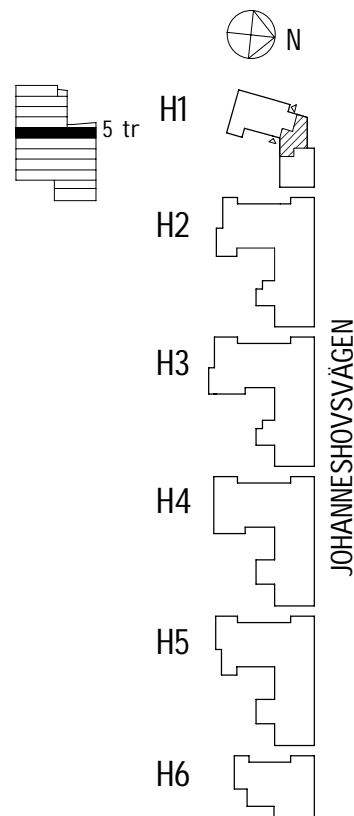





JOHANNESHOVSVÄGEN 139  
5 tr

Lägenhet 0187

2 RoK, ca 45 m<sup>2</sup>  
Källarförråd ca 3,2 m<sup>2</sup>

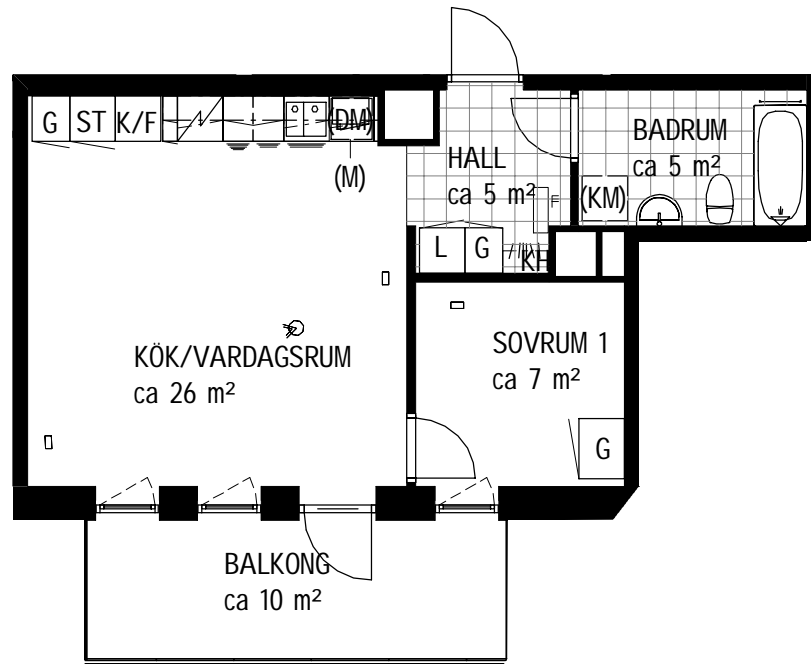

TECKENFÖRKLARING

|  |              |  |                           |
|--|--------------|--|---------------------------|
|  | Klinkergolv  |  | Elskåp                    |
|  | Garderob     |  | Brandvarnare              |
|  | Högsåp       |  | Multimediauttag           |
|  | Linnesåp     |  | Kapphylla                 |
|  | Städskåp     |  | Klädskåp                  |
|  | Spis         |  | Plats för micro           |
|  | Frys         |  | Förberett för Diskmaskin  |
|  | Kyl          |  | Förberett för Tvättmaskin |
|  | Kyl/Frys     |  | Förberett för Torktumlare |
|  | Handdukstork |  | Förberett för Kombimaskin |

SKALA 1:100

Balkonger/uteplatser är inglasade och öppningsbara.  
Undantag är märkta med \* (ej inglasade).

Rumshöjd ca 2,5 m om ej annat anges.

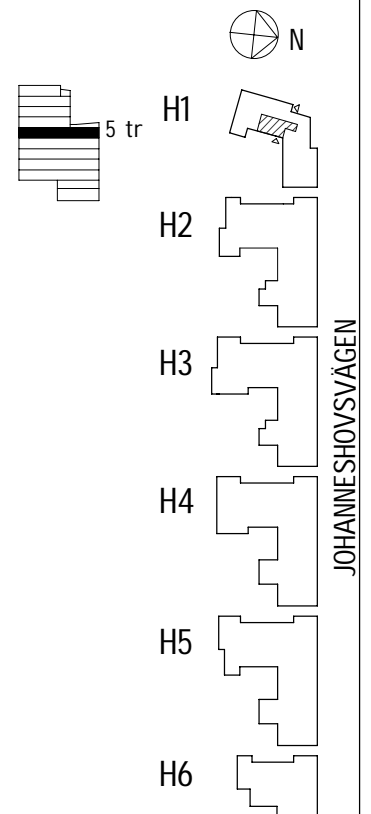
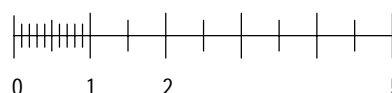



JOHANNESHOVSVÄGEN 139  
5 tr

Lägenhet 0188

4 RoK, ca 85 m<sup>2</sup>  
Källarförråd ca 3,5 m<sup>2</sup>

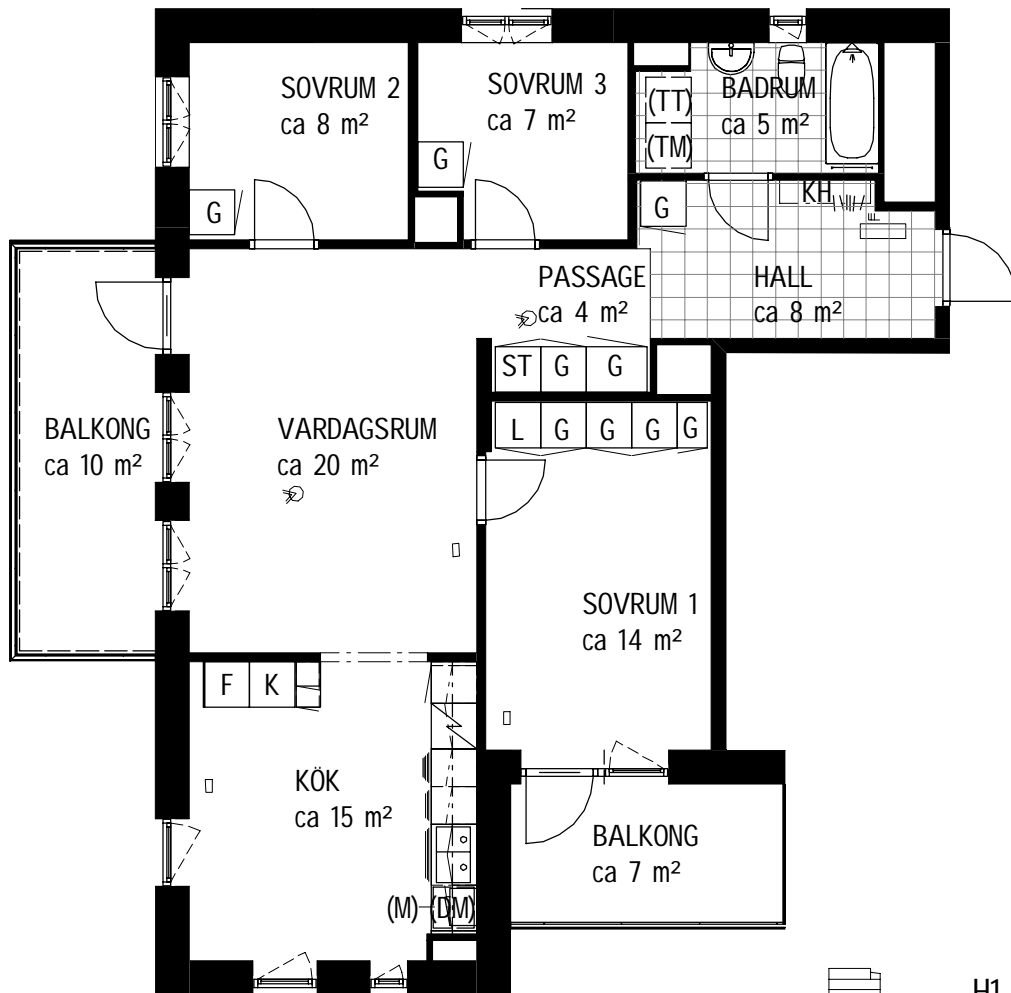

TECKENFÖRKLARING

|  |              |  |                           |
|--|--------------|--|---------------------------|
|  | Klinkergolv  |  | Elskåp                    |
|  | Garderob     |  | Brandvarnare              |
|  | Högskåp      |  | Multimediauttag           |
|  | Linneskåp    |  | Kapphylla                 |
|  | Städsåp      |  | Klädkammare               |
|  | Spis         |  | Plats för micro           |
|  | Frys         |  | Förberett för Diskmaskin  |
|  | Kyl          |  | Förberett för Tvättmaskin |
|  | Kyl/Frys     |  | Förberett för Torktumlare |
|  | Handdukstork |  | Förberett för Kombimaskin |

SKALA 1:100

Balkonger/uteplatser är inglasade och öppningsbara.  
Undantag är märkta med \* (ej inglasade).

Rumshöjd ca 2,5 m om ej annat anges.

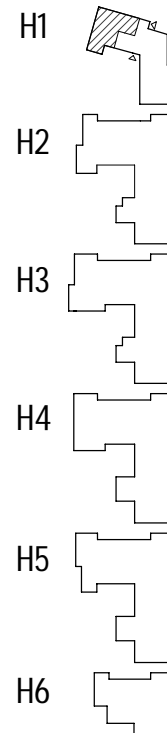
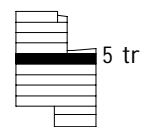
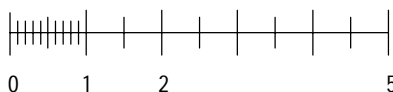

JOHANNESHOVSVÄGEN



JOHANNESHOVSVÄGEN 139  
6 tr

Lägenhet 0189

2 RoK, ca 44 m<sup>2</sup>  
Källarförråd ca 3 m<sup>2</sup>

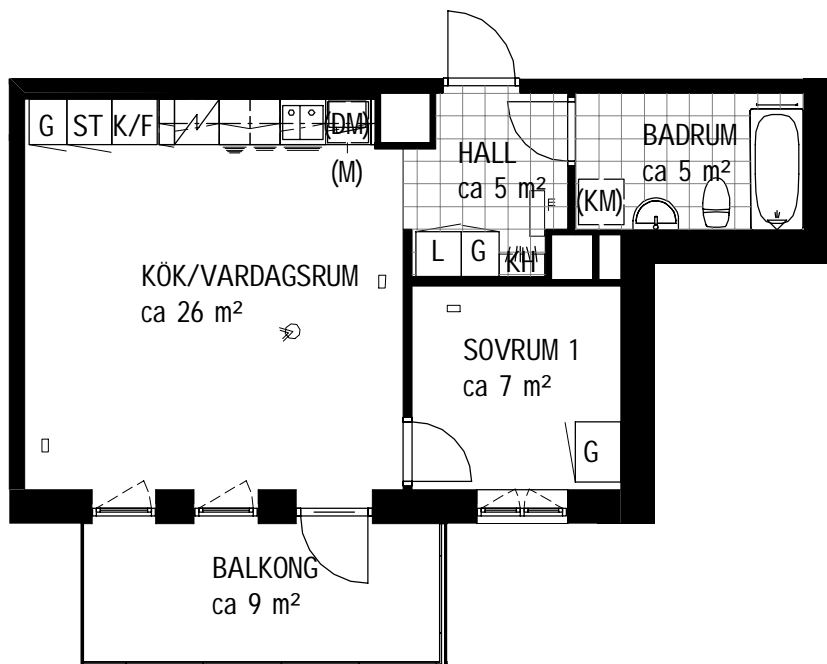

TECKENFÖRKLARING

|  |              |  |                           |
|--|--------------|--|---------------------------|
|  | Klinkergolv  |  | Elskåp                    |
|  | Garderob     |  | Brandvarnare              |
|  | Högsåp       |  | Multimediauttag           |
|  | Linneskåp    |  | Kapphylla                 |
|  | Städsåp      |  | Klädkammare               |
|  | Spis         |  | Plats för micro           |
|  | Frys         |  | Förberett för Diskmaskin  |
|  | Kyl          |  | Förberett för Tvättmaskin |
|  | Kyl/Frys     |  | Förberett för Torktumlare |
|  | Handdukstork |  | Förberett för Kombimaskin |

SKALA 1:100

Balkonger/uteplatser är inglasade och öppningsbara.  
Undantag är märkta med \* (ej inglasade).

Rumshöjd ca 2,5 m om ej annat anges.

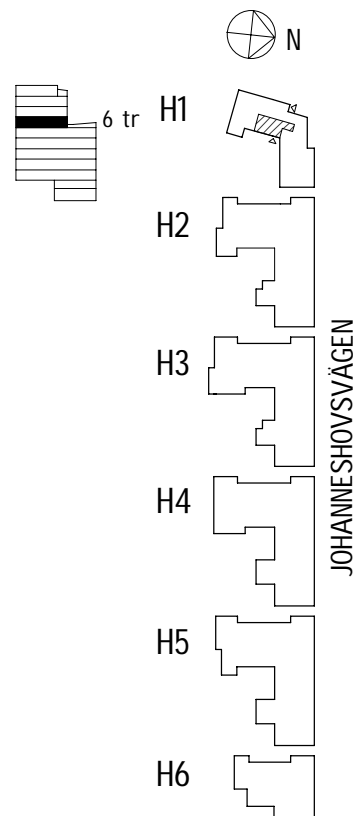



JOHANNESHOVSVÄGEN 139  
6 tr

Lägenhet 0190

4 RoK, ca 85 m<sup>2</sup>  
Källarförråd ca 3,6 m<sup>2</sup>

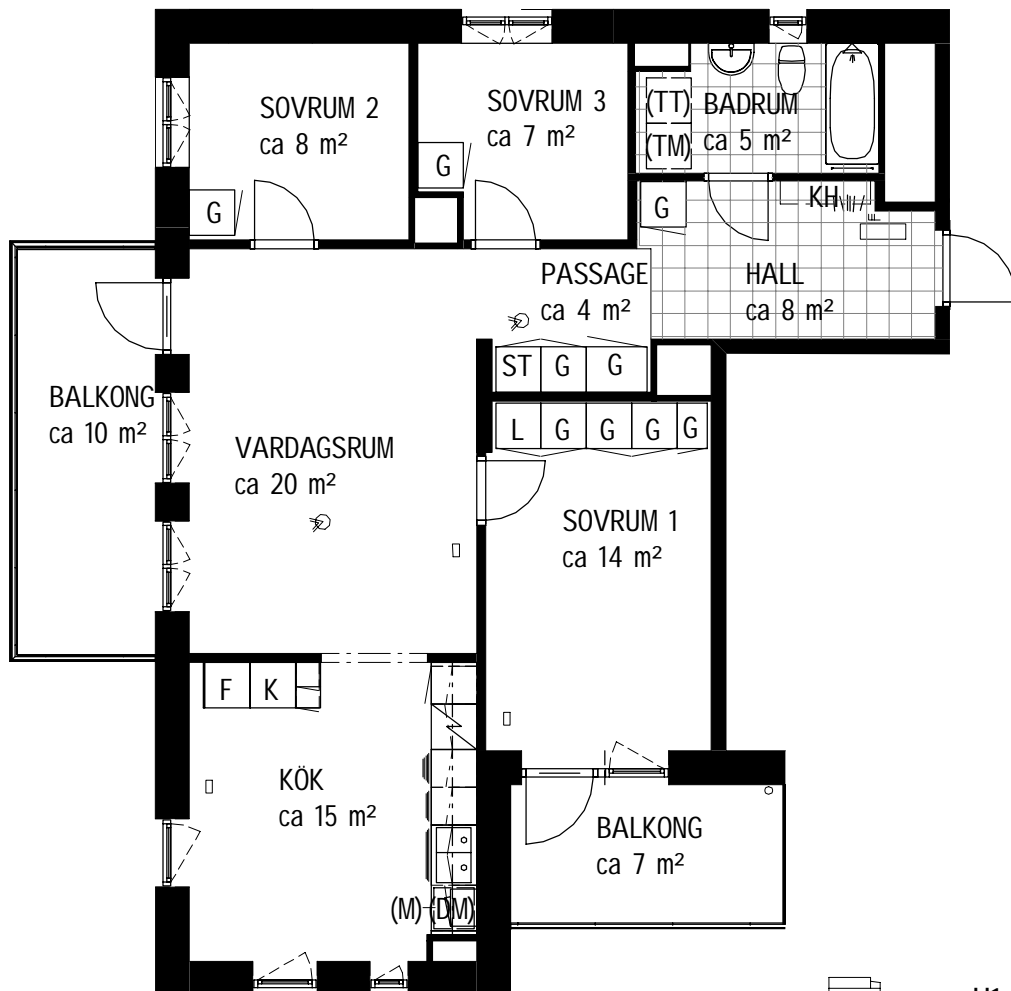

TECKENFÖRKLARING

|  |              |  |                           |
|--|--------------|--|---------------------------|
|  | Klinkergolv  |  | Elskåp                    |
|  | Garderob     |  | Brandvarnare              |
|  | Högsåp       |  | Multimediauttag           |
|  | Linnesåp     |  | Kapphylla                 |
|  | Städsåp      |  | Klädkammare               |
|  | Spis         |  | Plats för micro           |
|  | Frys         |  | Förberett för Diskmaskin  |
|  | Kyl          |  | Förberett för Tvättmaskin |
|  | Kyl/Frys     |  | Förberett för Torktumlare |
|  | Handdukstork |  | Förberett för Kombimaskin |

SKALA 1:100

Balkonger/uteplatser är inglasade och öppningsbara.  
Undantag är märkta med \* (ej inglasade).

Rumshöjd ca 2,5 m om ej annat anges.

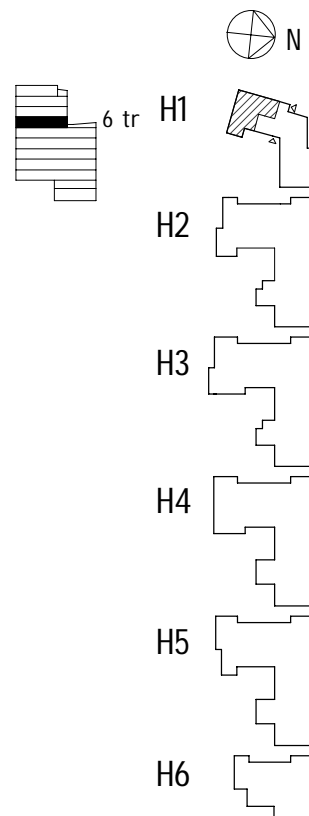
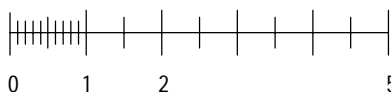

JOHANNESHOVSVÄGEN



JOHANNESHOVSVÄGEN 139  
7 tr

Lägenhet 0191

2 RoK, ca 44 m<sup>2</sup>  
Källarförråd ca 3,1 m<sup>2</sup>

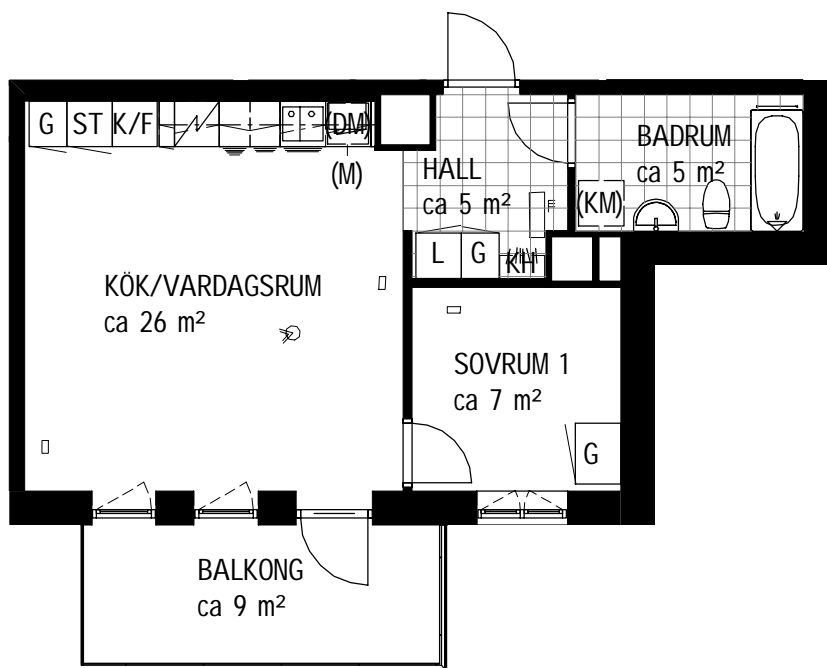

TECKENFÖRKLARING

|  |              |  |                           |
|--|--------------|--|---------------------------|
|  | Klinkergolv  |  | Elskåp                    |
|  | Garderob     |  | Brandvarnare              |
|  | Högsåp       |  | Multimediauttag           |
|  | Linneskåp    |  | Kapphylla                 |
|  | Städsåp      |  | Klädskåp                  |
|  | Spis         |  | Plats för micro           |
|  | Frys         |  | Förberett för Diskmaskin  |
|  | Kyl          |  | Förberett för Tvättmaskin |
|  | Kyl/Frys     |  | Förberett för Torktumlare |
|  | Handdukstork |  | Förberett för Kombimaskin |

SKALA 1:100

Balkonger/uteplatser är inglasade och öppningsbara.  
Undantag är märkta med \* (ej inglasade).

Rumshöjd ca 2,5 m om ej annat anges.

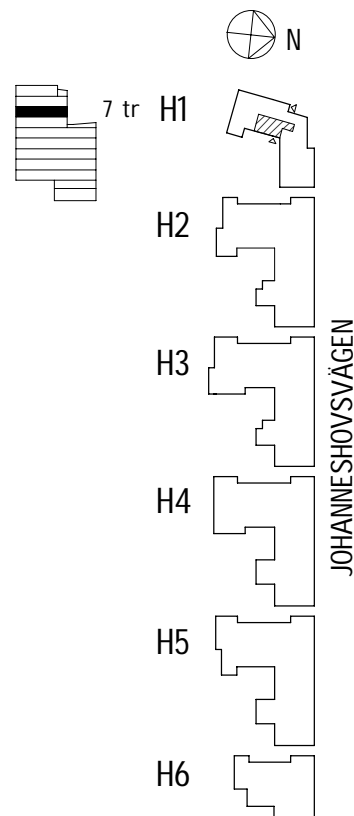
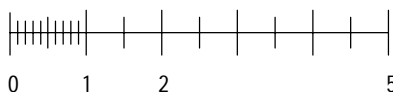



JOHANNESHOVSVÄGEN 139  
7 tr

Lägenhet 0192

4 RoK, ca 85 m<sup>2</sup>  
Källarförråd ca 3,7 m<sup>2</sup>

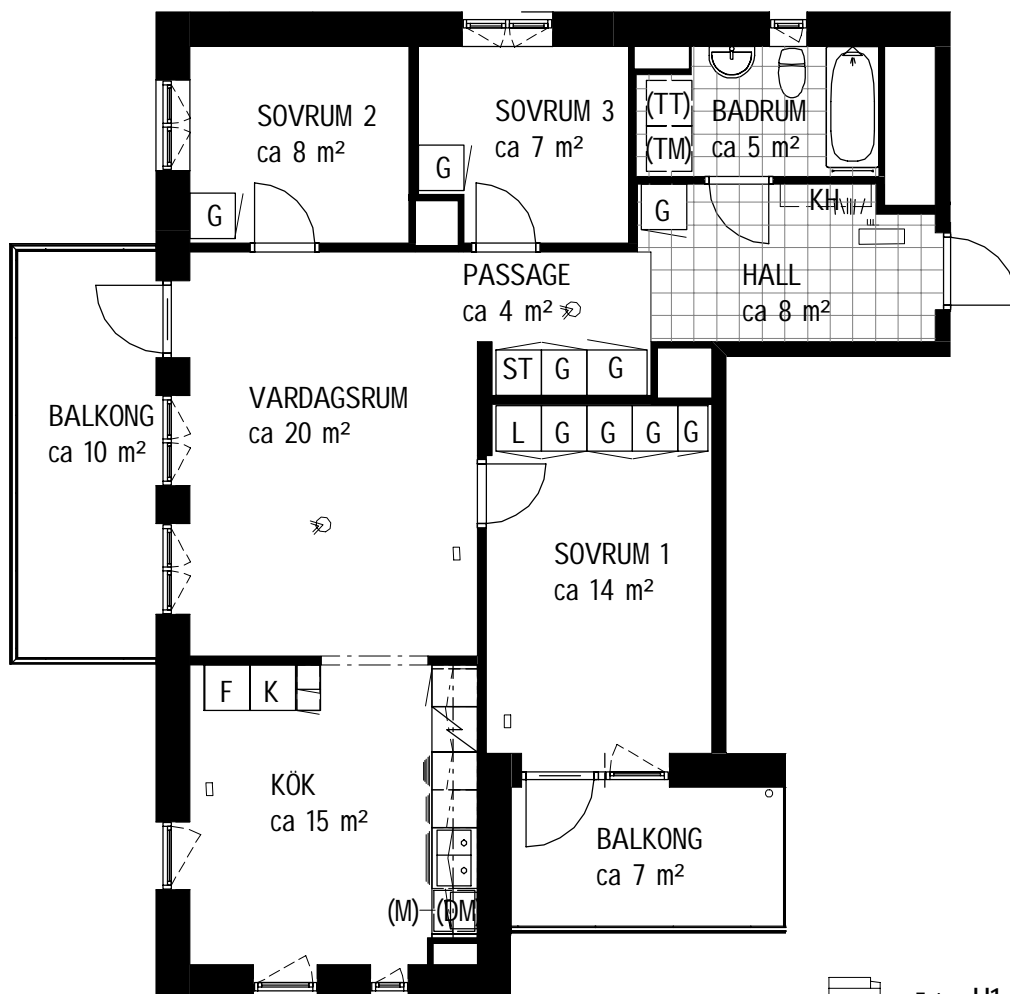

TECKENFÖRKLARING

|  |              |  |                           |
|--|--------------|--|---------------------------|
|  | Klinkergolv  |  | Elskåp                    |
|  | Garderob     |  | Brandvarnare              |
|  | Högsåp       |  | Multimediauttag           |
|  | Linnesåp     |  | Kapphylla                 |
|  | Städsåp      |  | Klädkammare               |
|  | Spis         |  | Plats för micro           |
|  | Frys         |  | Förberett för Diskmaskin  |
|  | Kyl          |  | Förberett för Tvättmaskin |
|  | Kyl/Frys     |  | Förberett för Torktumlare |
|  | Handdukstork |  | Förberett för Kombimaskin |

SKALA 1:100

Balkonger/uteplatser är inglasade och öppningsbara.  
Undantag är märkta med \* (ej inglasade).

Rumshöjd ca 2,5 m om ej annat anges.

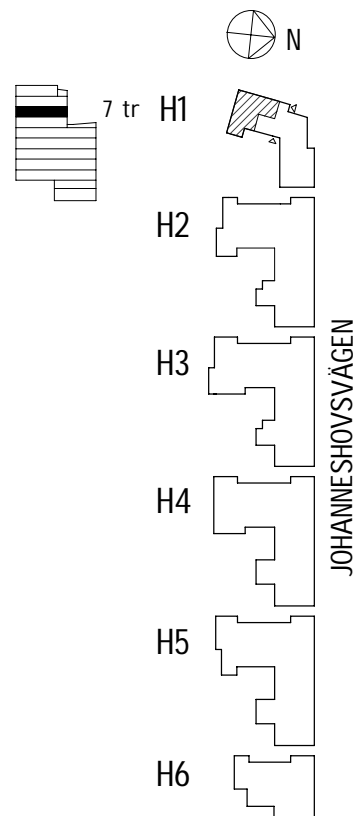

JOHANNESHOVSVÄGEN



JOHANNESHOVSVÄGEN 139  
8 tr

Lägenhet 0193

2 RoK, ca 44 m<sup>2</sup>  
Källarförråd ca 3,1 m<sup>2</sup>

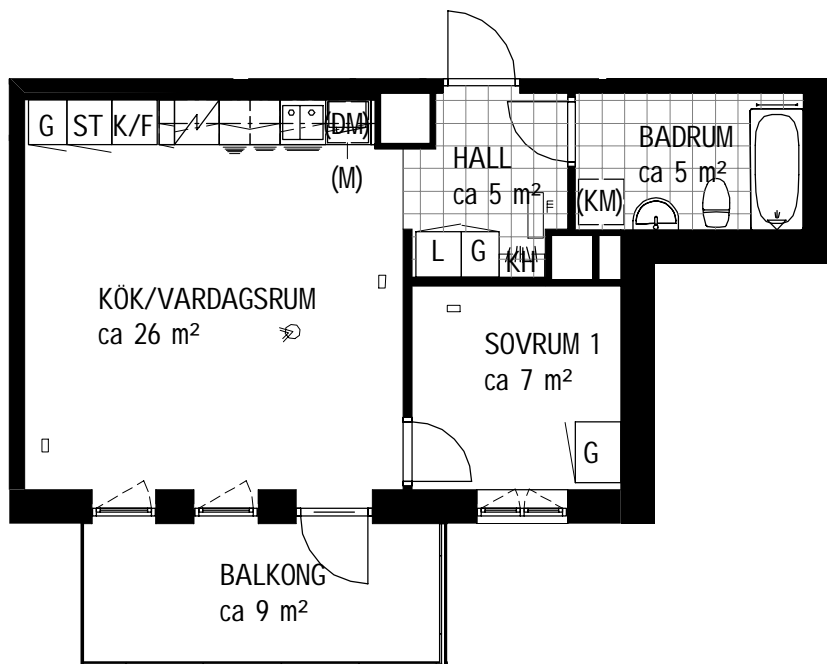

TECKENFÖRKLARING

|  |              |  |                           |
|--|--------------|--|---------------------------|
|  | Klinkergolv  |  | Elskåp                    |
|  | Garderob     |  | Brandvarnare              |
|  | Högskåp      |  | Multimediauttag           |
|  | Linneskåp    |  | Kapphylla                 |
|  | Städsåp      |  | Klädkammare               |
|  | Spis         |  | Plats för micro           |
|  | Frys         |  | Förberett för Diskmaskin  |
|  | Kyl          |  | Förberett för Tvättmaskin |
|  | Kyl/Frys     |  | Förberett för Torktumlare |
|  | Handdukstork |  | Förberett för Kombimaskin |

SKALA 1:100

Balkonger/uteplatser är inglasade och öppningsbara.  
Undantag är märkta med \* (ej inglasade).

Rumshöjd ca 2,5 m om ej annat anges.

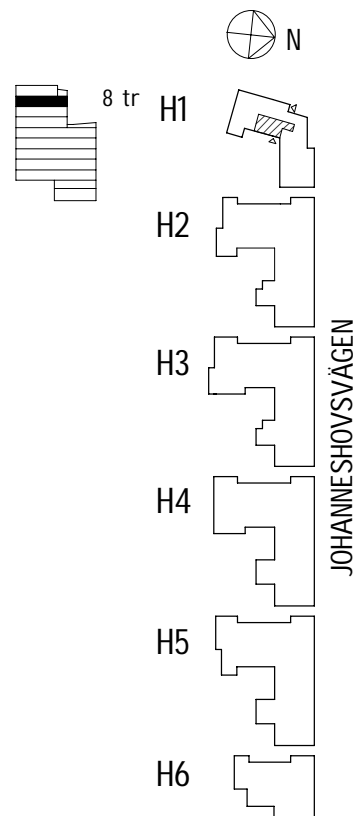
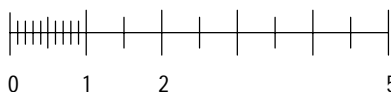



JOHANNESHOVSVÄGEN 139  
8 tr

Lägenhet 0194

4 RoK, ca 85 m<sup>2</sup>  
Källarförråd ca 3,2 m<sup>2</sup>

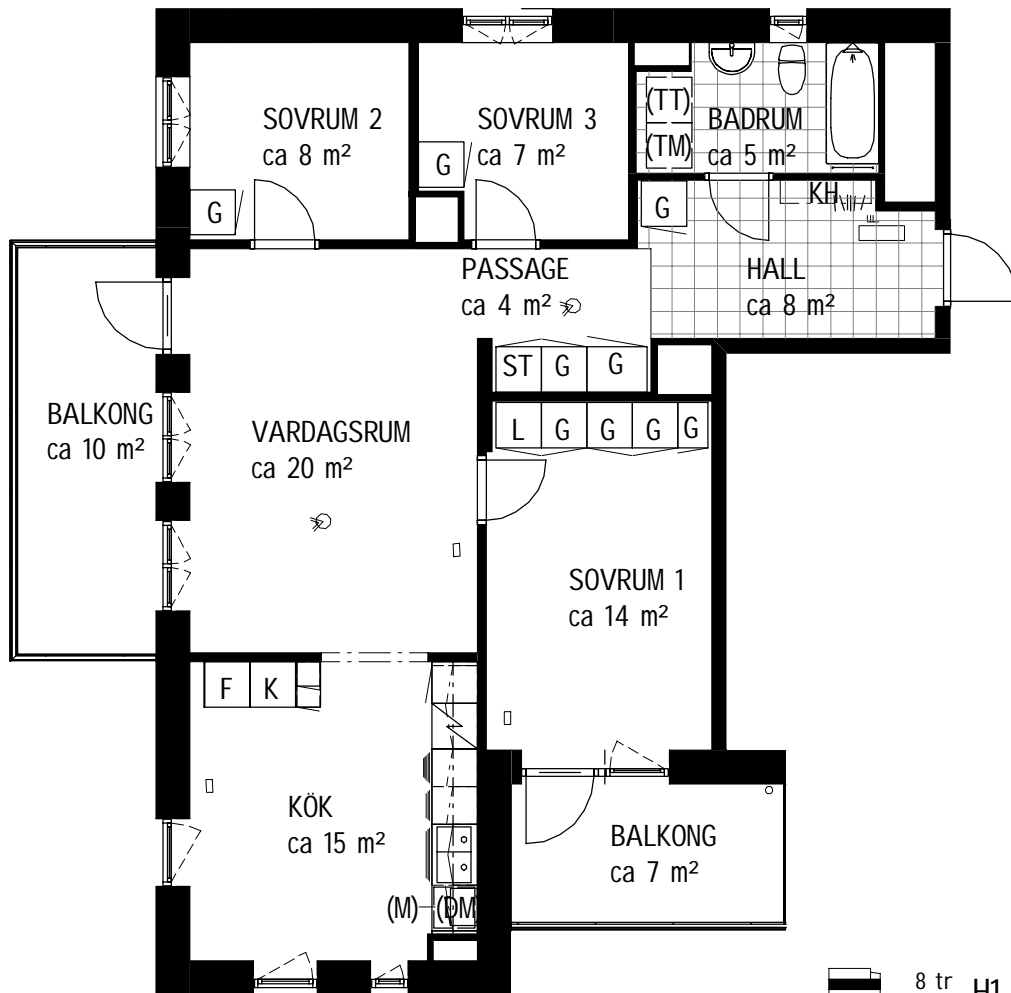

TECKENFÖRKLARING

|  |              |  |                           |
|--|--------------|--|---------------------------|
|  | Klinkergolv  |  | Elskåp                    |
|  | Garderob     |  | Brandvarnare              |
|  | Högsåp       |  | Multimediauttag           |
|  | Linnesåp     |  | Kapphylla                 |
|  | Städsåp      |  | Klädkammare               |
|  | Spis         |  | Plats för micro           |
|  | Frys         |  | Förberett för Diskmaskin  |
|  | Kyl          |  | Förberett för Tvättmaskin |
|  | Kyl/Frys     |  | Förberett för Torktumlare |
|  | Handdukstork |  | Förberett för Kombimaskin |

SKALA 1:100

Balkonger/uteplatser är inglasade och öppningsbara.  
Undantag är märkta med \* (ej inglasade).

Rumshöjd ca 2,5 m om ej annat anges.

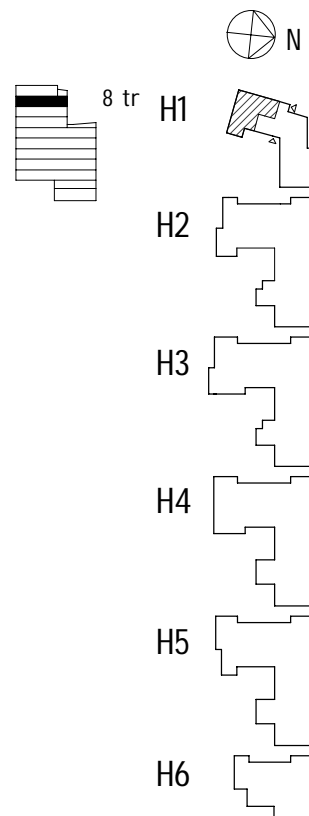

JOHANNESHOVSVÄGEN