

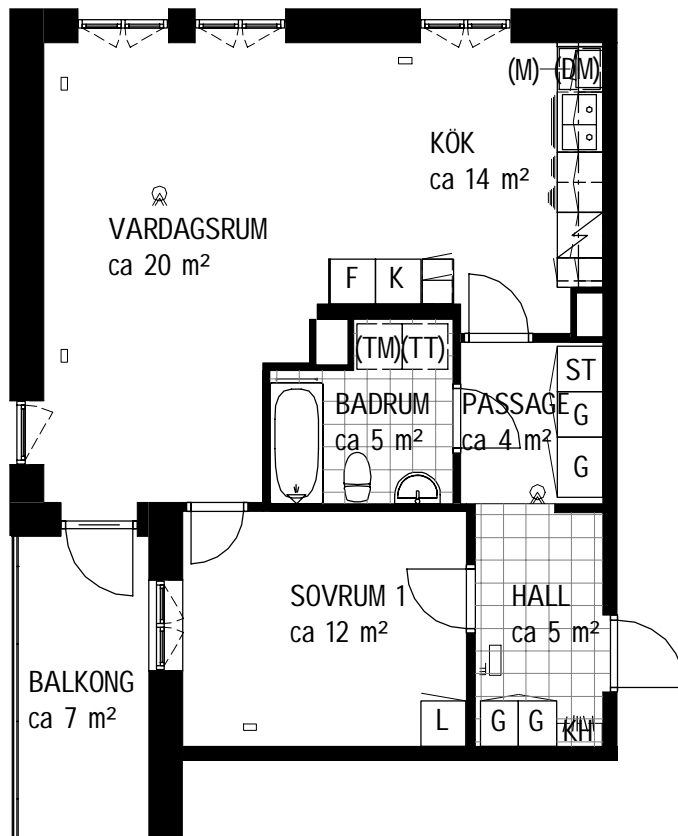

JOHANNESHOVSVÄGEN 121  
bv

Lägenhet 0001

2 RoK, ca 63 m<sup>2</sup>  
Källarförråd ca 3,1 m<sup>2</sup>



TECKENFÖRKLARING

- |  |              |  |                           |
|--|--------------|--|---------------------------|
|  | Klinkergolv  |  | Elskåp                    |
|  | Garderob     |  | Brandvarnare              |
|  | Högsåp       |  | Multimediauttag           |
|  | Linnesåp     |  | Kapphylla                 |
|  | Städskåp     |  | Klädskåp                  |
|  | Spis         |  | Plats för micro           |
|  | Frys         |  | Förberett för Diskmaskin  |
|  | Kyl          |  | Förberett för Tvättmaskin |
|  | Kyl/Frys     |  | Förberett för Torktumlare |
|  | Handdukstork |  | Förberett för Kombimaskin |

SKALA 1:100

Balkonger/uteplatser är inglasade och öppningsbara.  
Undantag är märkta med \* (ej inglasade).

Rumshöjd ca 2,5 m om ej annat anges.

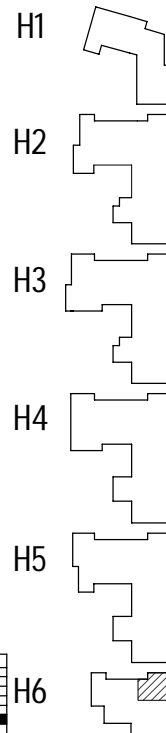

bv





JOHANNESHOVSVÄGEN 121  
bv

Lägenhet 0002

2 RoK, ca 47 m<sup>2</sup>  
Källarförråd ca 2,1 m<sup>2</sup>

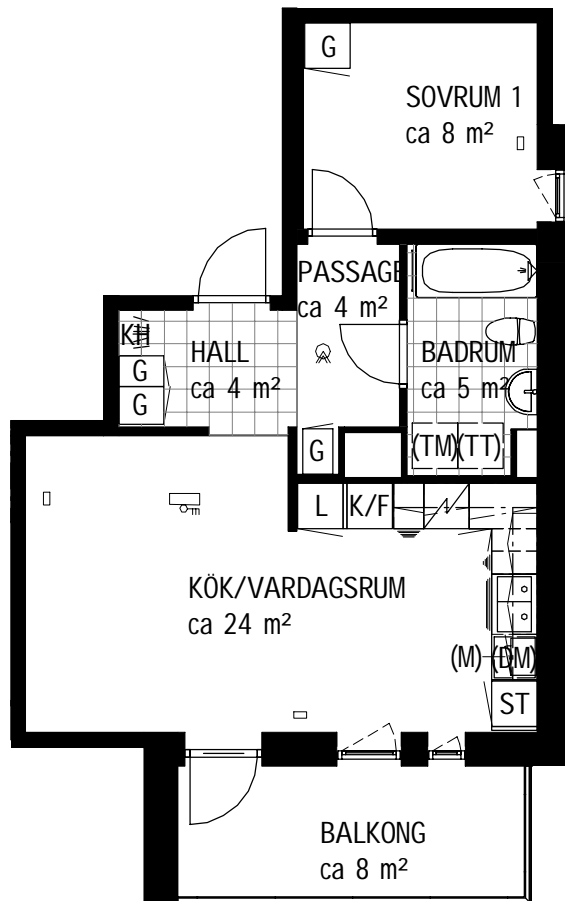

TECKENFÖRKLARING

	Klinkergolv		Elskåp
	Garderob		Brandvarnare
	Högsåp		Multimediauttag
	Linneskåp		Kapphylla
	Städsåp		Klädkammare
	Spis		Plats för micro
	Frys		Förberett för Diskmaskin
	Kyl		Förberett för Tvättmaskin
	Kyl/Frys		Förberett för Torktumlare
	Handdukstork		Förberett för Kombimaskin

SKALA 1:100

Balkonger/uteplatser är inglasade och öppningsbara.  
Undantag är märkta med \* (ej inglasade).

Rumshöjd ca 2,5 m om ej annat anges.

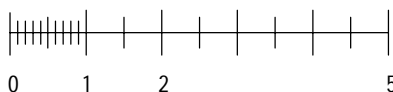

H1

H2

H3

H4

H5

H6

JOHANNESHOVSVÄGEN

bv





JOHANNESHOVSVÄGEN 121  
bv

Lägenhet 0003

3 RoK, ca 80 m<sup>2</sup>  
Källarförråd ca 4,7 m<sup>2</sup>

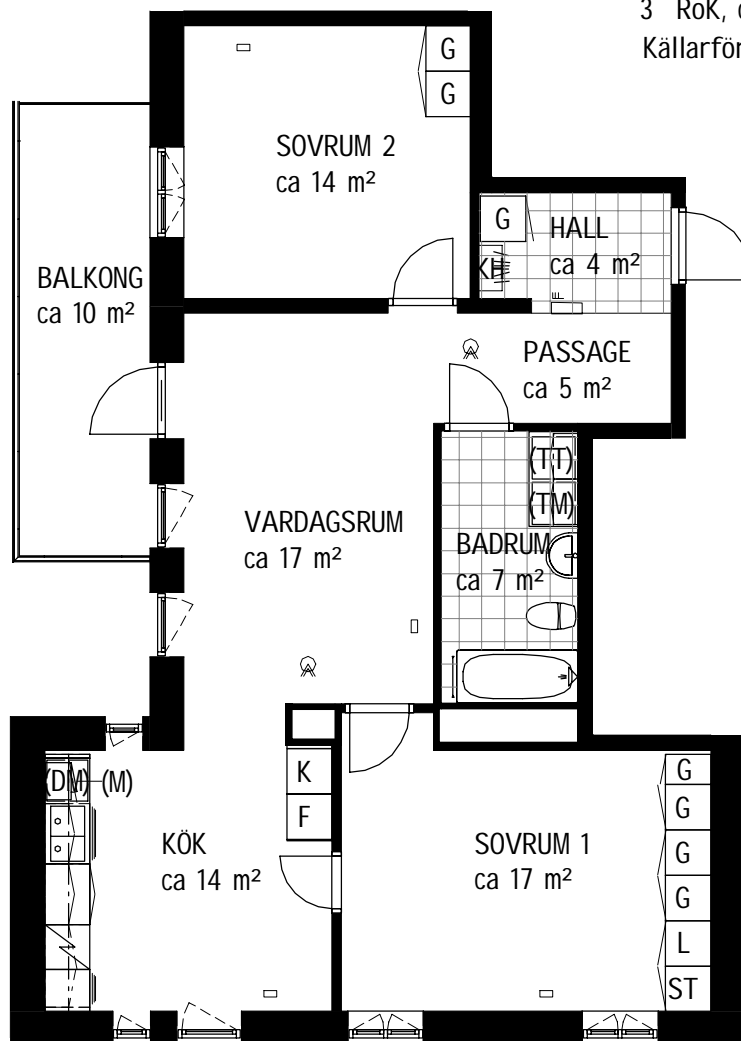

TECKENFÖRKLARING

	Klinkergolv		Elskåp
	Garderob		Brandvarnare
	Högsåp		Multimediauttag
	Linnesåp		Kapphylla
	Stådsåp		Klädkammare
	Spis		Plats för micro
	Frys		Förberett för Diskmaskin
	Kyl		Förberett för Tvättmaskin
	Kyl/Frys		Förberett för Torktumlare
	Handdukstork		Förberett för Kombimaskin

SKALA 1:100

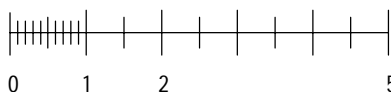

Balkonger/uteplatser är inglasade och öppningsbara.  
Undantag är märkta med \* (ej inglasade).

Rumshöjd ca 2,5 m om ej annat anges.



H1

H2

H3

H4

H5

H6

bv

JOHANNESHOVSVÄGEN





JOHANNESHOVSVÄGEN 121  
1 tr

Lägenhet 0004

3 RoK, ca 81 m<sup>2</sup>  
Källarförråd ca 4,9 m<sup>2</sup>

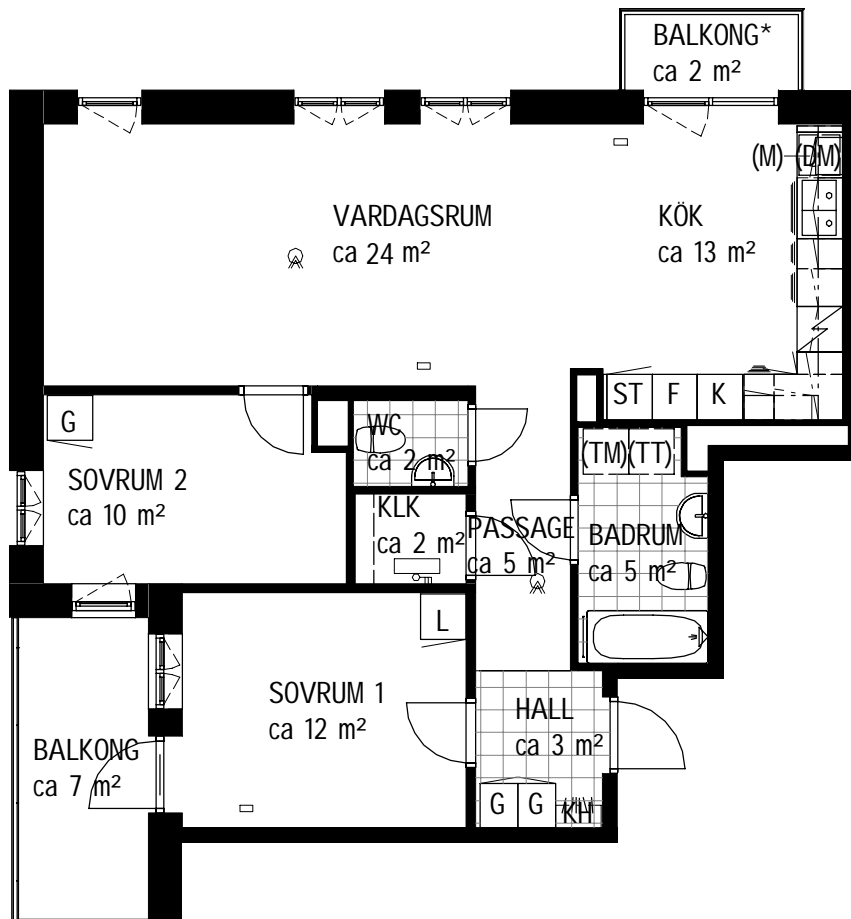

TECKENFÖRKLARING

	Klinkergolv		Elskåp
	Garderob		Brandvarnare
	Högsåp		Multimediauttag
	Linneskåp		Kapphylla
	Städsåp		Klädkammare
	Spis		Plats för micro
	Frys		Förberett för Diskmaskin
	Kyl		Förberett för Tvättmaskin
	Kyl/Frys		Förberett för Torktumlare
	Handdukstork		Förberett för Kombimaskin

SKALA 1:100



Balkonger/uteplatser är inglasade och öppningsbara.  
Undantag är märkta med \* (ej inglasade).

Rumshöjd ca 2,5 m om ej annat anges.

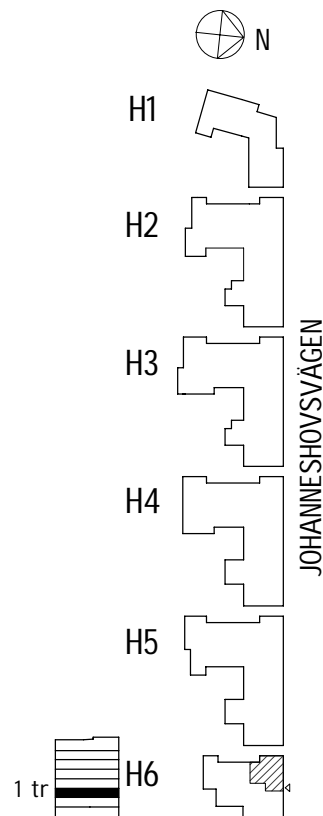



JOHANNESHOVSVÄGEN 121  
1 tr

Lägenhet 0005

3 RoK, ca 79 m<sup>2</sup>  
Källarförråd ca 4 m<sup>2</sup>

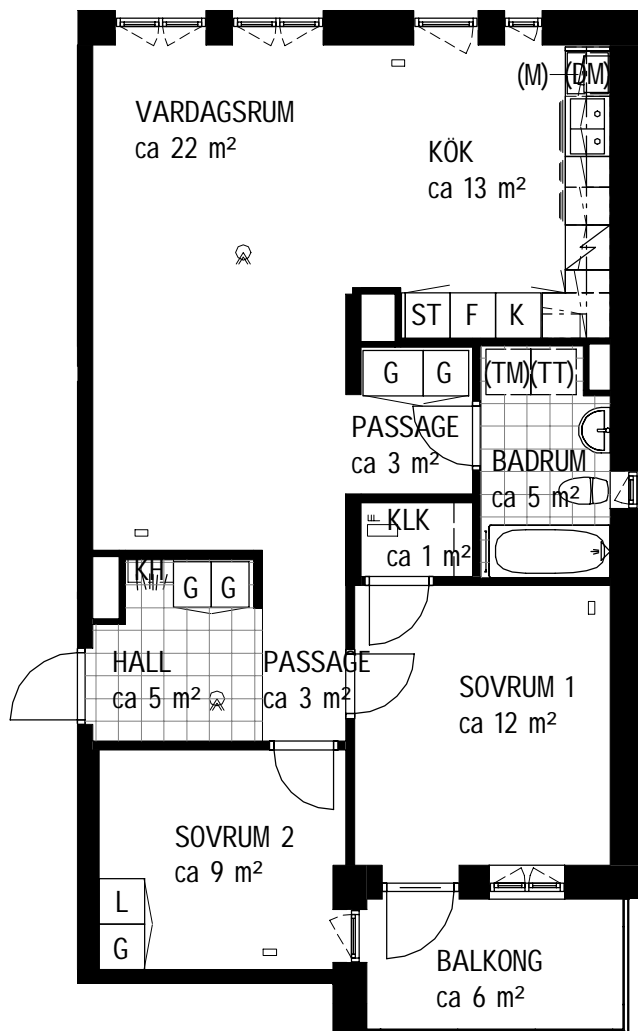

TECKENFÖRKLARING

- |  |              |  |                           |
|--|--------------|--|---------------------------|
|  | Klinkergolv  |  | Elskåp                    |
|  | Garderob     |  | Brandvarnare              |
|  | Högsåp       |  | Multimediauttag           |
|  | Linnesåp     |  | Kapphylla                 |
|  | Städsåp      |  | Klädkammare               |
|  | Spis         |  | Plats för micro           |
|  | Frys         |  | Förberett för Diskmaskin  |
|  | Kyl          |  | Förberett för Tvättmaskin |
|  | Kyl/Frys     |  | Förberett för Torktumlare |
|  | Handdukstork |  | Förberett för Kombimaskin |

SKALA 1:100

Balkonger/uteplatser är inglasade och öppningsbara.  
Undantag är märkta med \* (ej inglasade).

Rumshöjd ca 2,5 m om ej annat anges.

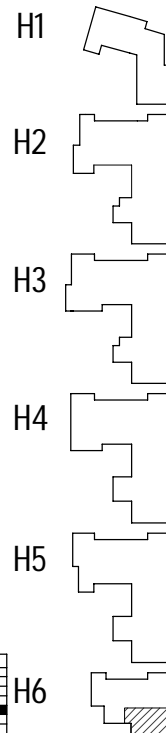



JOHANNESHOVSVÄGEN 121  
1 tr

Lägenhet 0006

2 RoK, ca 48 m<sup>2</sup>  
Källarförråd ca 3,1 m<sup>2</sup>

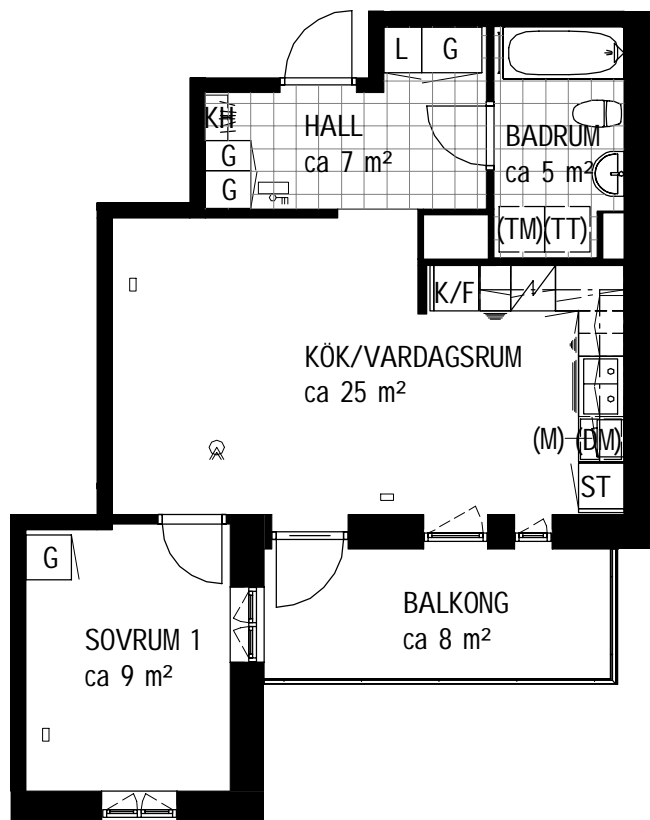

TECKENFÖRKLARING

	Klinkergolv		Elskåp
	Garderob		Brandvarnare
	Högsåp		Multimediauttag
	Linnesåp		Kapphylla
	Städsåp		Klädkammare
	Spis		Plats för micro
	Frys		Förberett för Diskmaskin
	Kyl		Förberett för Tvättmaskin
	Kyl/Frys		Förberett för Torktumlare
	Handdukstork		Förberett för Kombimaskin

SKALA 1:100

Balkonger/uteplatser är inglasade och öppningsbara.  
Undantag är märkta med \* (ej inglasade).

Rumshöjd ca 2,5 m om ej annat anges.

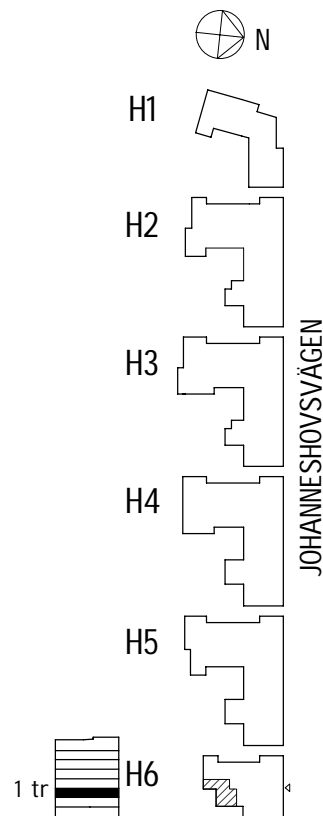
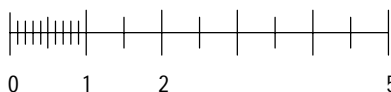

1 tr



JOHANNESHOVSVÄGEN 121  
1 tr

Lägenhet 0007

3 RoK, ca 71 m<sup>2</sup>  
Källarförråd ca 3,8 m<sup>2</sup>

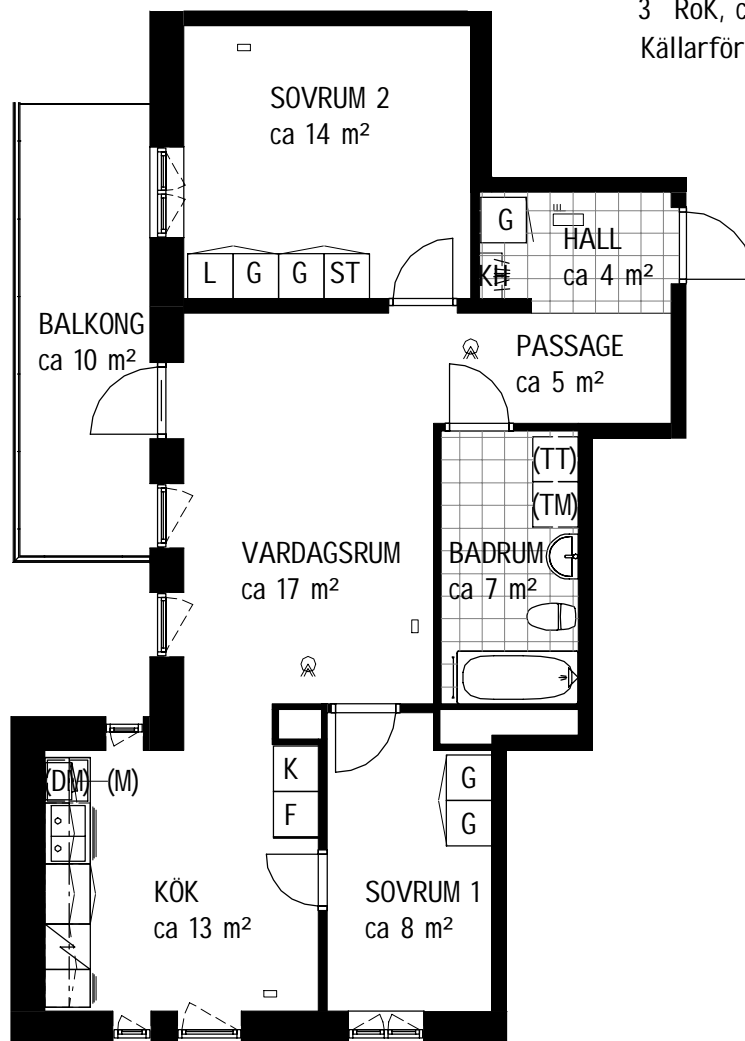

TECKENFÖRKLARING

	Klinkergolv		Elskåp
	Garderob		Brandvarnare
	Högsåp		Multimediauttag
	Linnesåp		Kapphylla
	Städsåp		Klädkammare
	Spis		Plats för micro
	Frys		Förberett för Diskmaskin
	Kyl		Förberett för Tvättmaskin
	Kyl/Frys		Förberett för Torktumlare
	Handdukstork		Förberett för Kombimaskin

SKALA 1:100

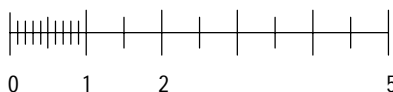

Balkonger/uteplatser är inglasade och öppningsbara.  
Undantag är märkta med \* (ej inglasade).

Rumshöjd ca 2,5 m om ej annat anges.

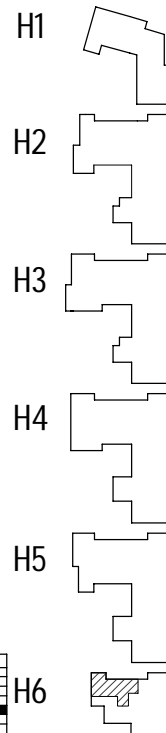



JOHANNESHOVSVÄGEN 121  
2 tr

Lägenhet 0008

3 RoK, ca 81 m<sup>2</sup>  
Källarförråd ca 4,8 m<sup>2</sup>

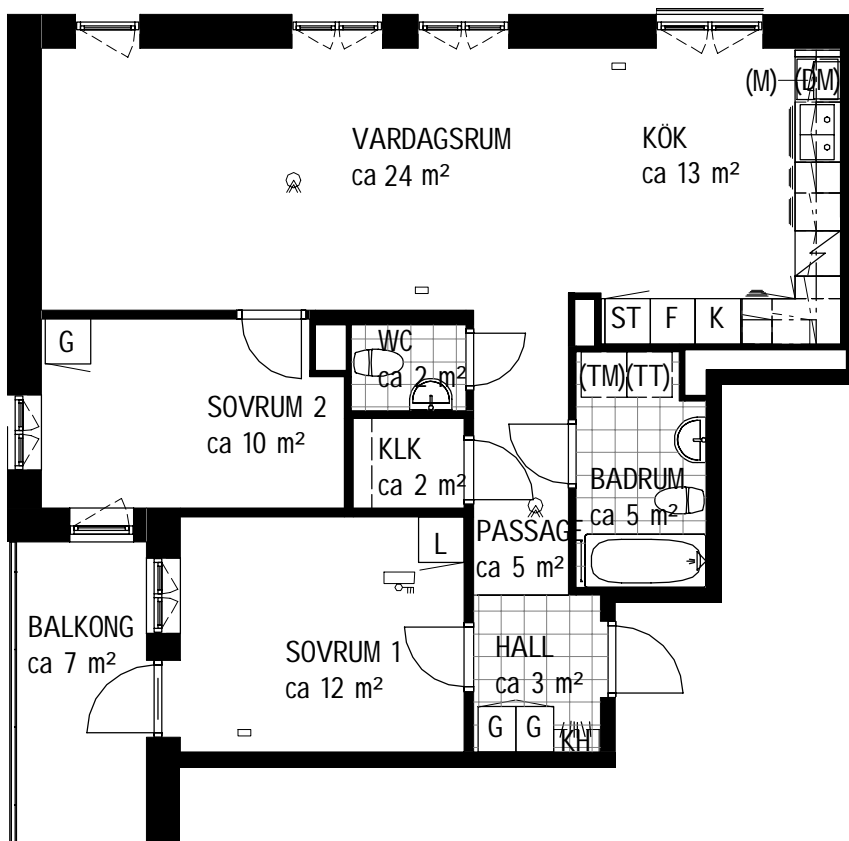

TECKENFÖRKLARING

	Klinkergolv		Elskåp
	Garderob		Brandvarnare
	Högskåp		Multimediauttag
	Linneskåp		Kapphylla
	Städskåp		Klädskåp
	Spis		Plats för micro
	Frys		Förberett för Diskmaskin
	Kyl		Förberett för Tvättmaskin
	Kyl/Frys		Förberett för Torktumlare
	Handdukstork		Förberett för Kombimaskin

SKALA 1:100

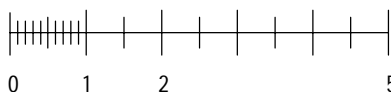

Balkonger/uteplatser är inglasade och öppningsbara.  
Undantag är märkta med \* (ej inglasade).

Rumshöjd ca 2,5 m om ej annat anges.



H1

H2

H3

H4

H5

2 tr H6

JOHANNESHOVSVÄGEN





JOHANNESHOVSVÄGEN 121  
2 tr

Lägenhet 0009

3 RoK, ca 79 m<sup>2</sup>  
Källarförråd ca 4 m<sup>2</sup>

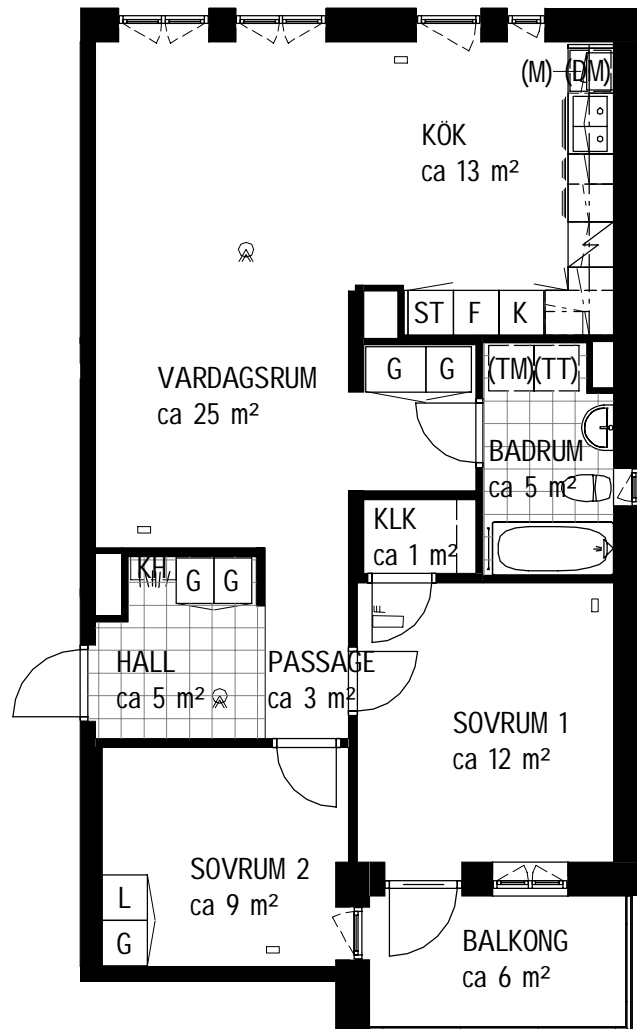

TECKENFÖRKLARING

	Klinkergolv		Elskåp
	Garderob		Brandvarnare
	Högsåp		Multimediauttag
	Linnesåp		Kapphylla
	Städsåp		Klädkammare
	Spis		Plats för micro
	Frys		Förberett för Diskmaskin
	Kyl		Förberett för Tvättmaskin
	Kyl/Frys		Förberett för Torktumlare
	Handdukstork		Förberett för Kombimaskin

SKALA 1:100

Balkonger/uteplatser är inglasade och öppningsbara.  
Undantag är märkta med \* (ej inglasade).

Rumshöjd ca 2,5 m om ej annat anges.

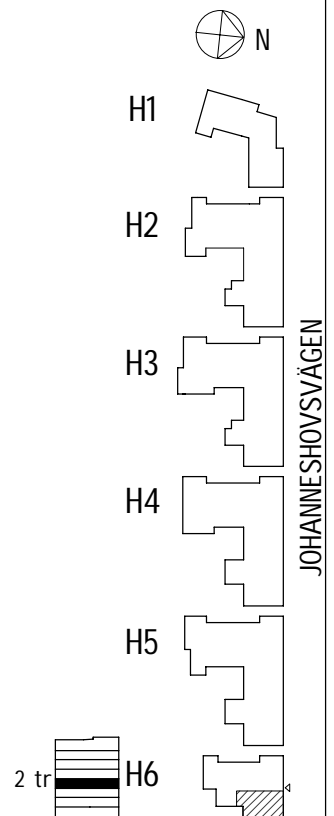



JOHANNESHOVSVÄGEN 121  
2 tr

Lägenhet 0010

2 RoK, ca 48 m<sup>2</sup>  
Källarförråd ca 2,3 m<sup>2</sup>

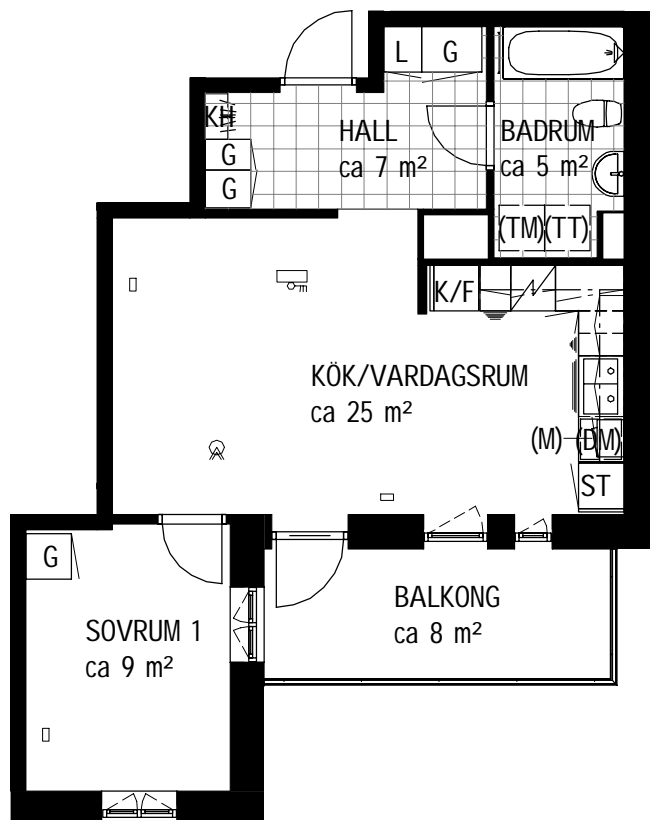

TECKENFÖRKLARING

	Klinkergolv		Elskåp
	Garderob		Brandvarnare
	Högsåp		Multimediauttag
	Linneskåp		Kapphylla
	Städsåp		Klädkammare
	Spis		Plats för micro
	Frys		Förberett för Diskmaskin
	Kyl		Förberett för Tvättmaskin
	Kyl/Frys		Förberett för Torktumlare
	Handdukstork		Förberett för Kombimaskin

SKALA 1:100

Balkonger/uteplatser är inglasade och öppningsbara.  
Undantag är märkta med \* (ej inglasade).

Rumshöjd ca 2,5 m om ej annat anges.

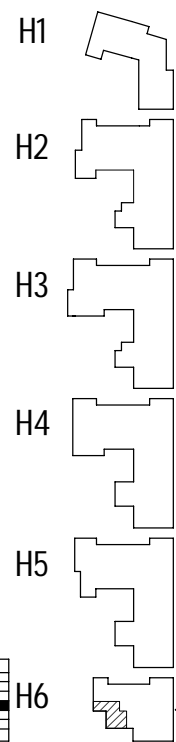
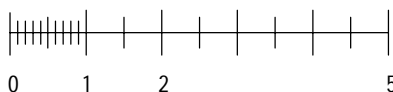



JOHANNESHOVSVÄGEN 121  
2 tr

Lägenhet 0011

3 RoK, ca 71 m<sup>2</sup>  
Källarförråd ca 3,8 m<sup>2</sup>

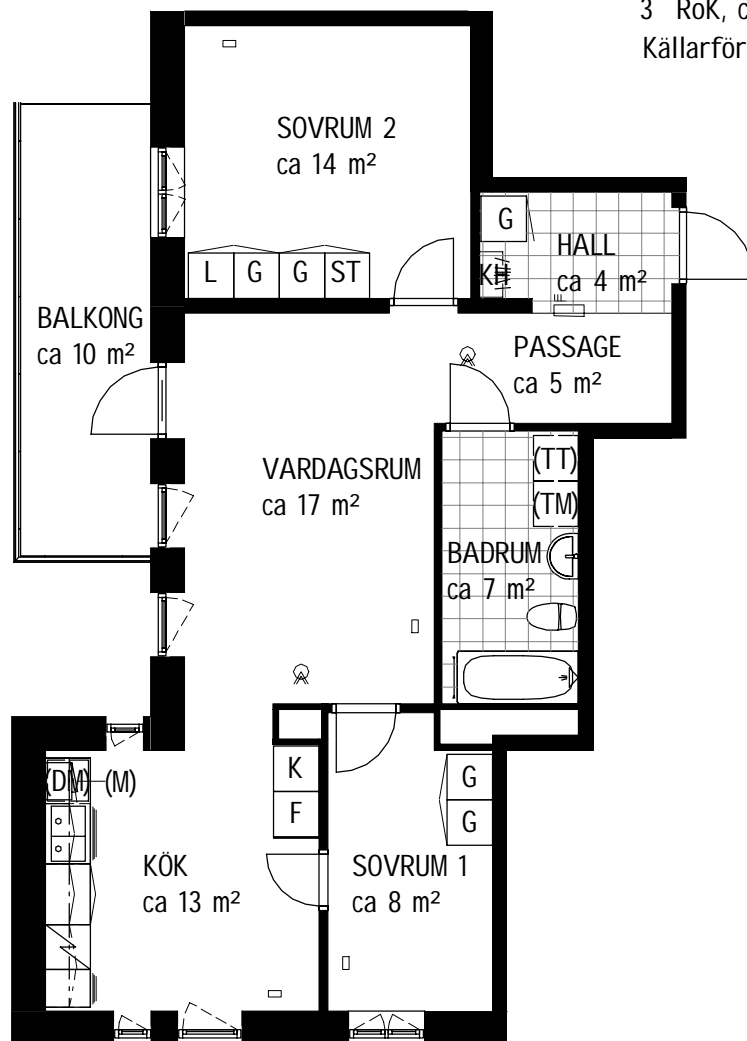

TECKENFÖRKLARING

	Klinkergolv		Elskåp
	Garderob		Brandvarnare
	Högsåp		Multimediauttag
	Linnesåp		Kapphylla
	Städsåp		Klädkammare
	Spis		Plats för micro
	Frys		Förberett för Diskmaskin
	Kyl		Förberett för Tvättmaskin
	Kyl/Frys		Förberett för Torktumlare
	Handdukstork		Förberett för Kombimaskin

SKALA 1:100

Balkonger/uteplatser är inglasade och öppningsbara.  
Undantag är märkta med \* (ej inglasade).

Rumshöjd ca 2,5 m om ej annat anges.

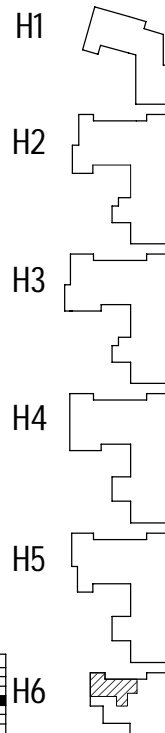
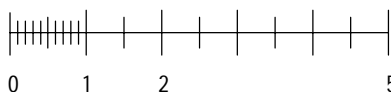

JOHANNESHOVSVÄGEN



JOHANNESHOVSVÄGEN 121  
3 tr

Lägenhet 0012

3 RoK, ca 81 m<sup>2</sup>  
Källarförråd ca 5 m<sup>2</sup>

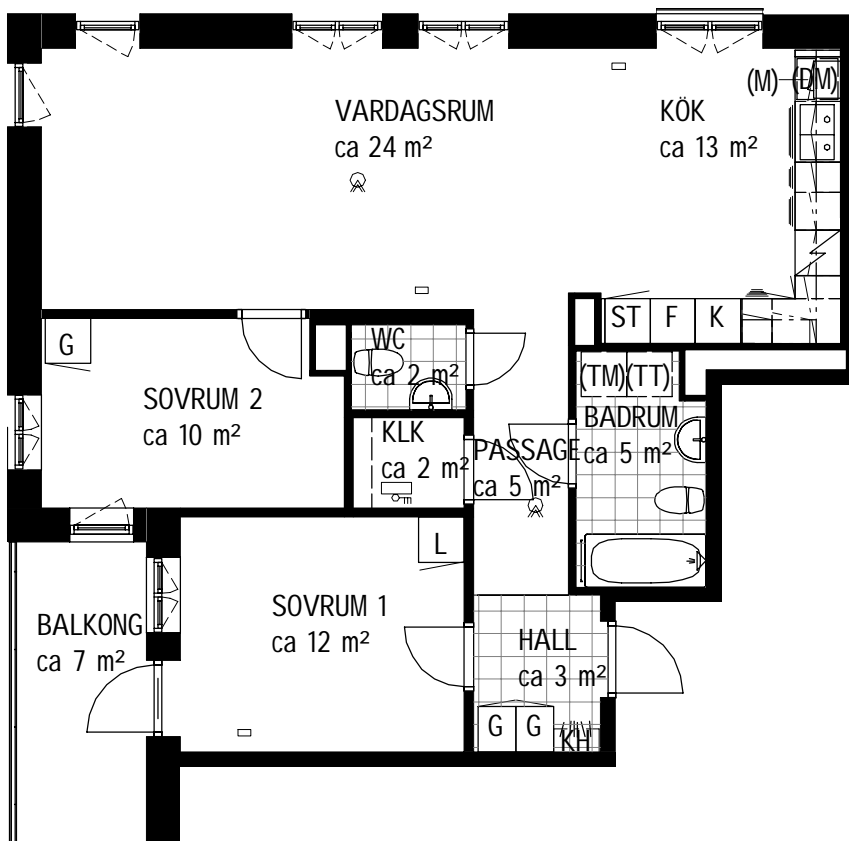

TECKENFÖRKLARING

- |  |              |  |                           |
|--|--------------|--|---------------------------|
|  | Klinkergolv  |  | Elskåp                    |
|  | Garderob     |  | Brandvarnare              |
|  | Högsåp       |  | Multimediauttag           |
|  | Linneskåp    |  | Kapphylla                 |
|  | Städsåp      |  | Klädskåp                  |
|  | Spis         |  | Plats för micro           |
|  | Frys         |  | Förberett för Diskmaskin  |
|  | Kyl          |  | Förberett för Tvättmaskin |
|  | Kyl/Frys     |  | Förberett för Torktumlare |
|  | Handdukstork |  | Förberett för Kombimaskin |

SKALA 1:100



Balkonger/uteplatser är inglasade och öppningsbara.  
Undantag är märkta med \* (ej inglasade).

Rumshöjd ca 2,5 m om ej annat anges.

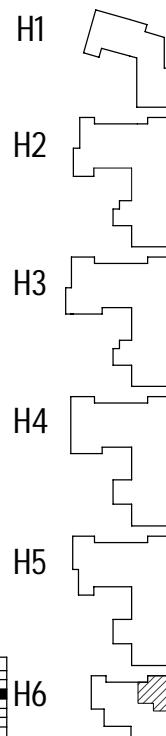

JOHANNESHOVSVÄGEN





JOHANNESHOVSVÄGEN 121  
3 tr

Lägenhet 0013

3 RoK, ca 79 m<sup>2</sup>  
Källarförråd ca 4 m<sup>2</sup>

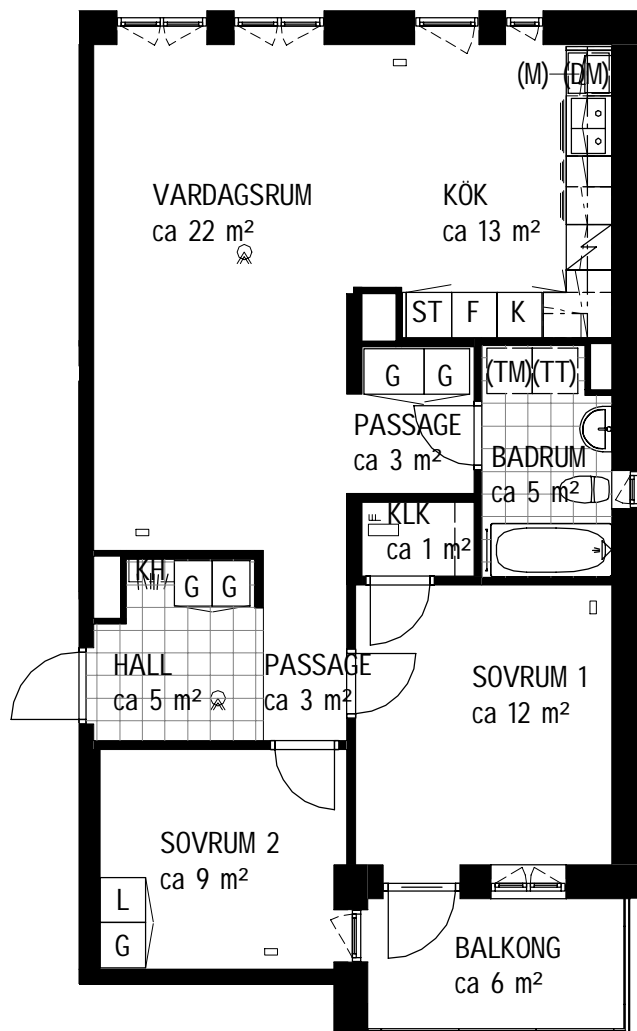

TECKENFÖRKLARING

- |  |              |  |                           |
|--|--------------|--|---------------------------|
|  | Klinkergolv  |  | Elskåp                    |
|  | Garderob     |  | Brandvarnare              |
|  | Högsåp       |  | Multimediauttag           |
|  | Linnesåp     |  | Kapphylla                 |
|  | Städsåp      |  | Klädkammare               |
|  | Spis         |  | Plats för micro           |
|  | Frys         |  | Förberett för Diskmaskin  |
|  | Kyl          |  | Förberett för Tvättmaskin |
|  | Kyl/Frys     |  | Förberett för Torktumlare |
|  | Handdukstork |  | Förberett för Kombimaskin |

SKALA 1:100

Balkonger/uteplatser är inglasade och öppningsbara.  
Undantag är märkta med \* (ej inglasade).

Rumshöjd ca 2,5 m om ej annat anges.

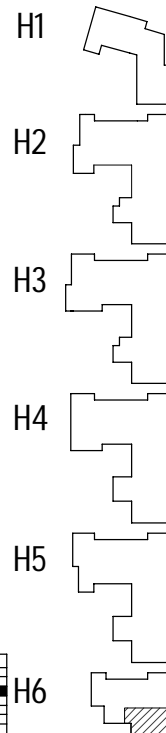
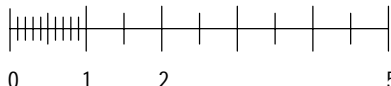



JOHANNESHOVSVÄGEN 121  
3 tr

Lägenhet 0014

2 RoK, ca 48 m<sup>2</sup>  
Källarförråd ca 2,2 m<sup>2</sup>

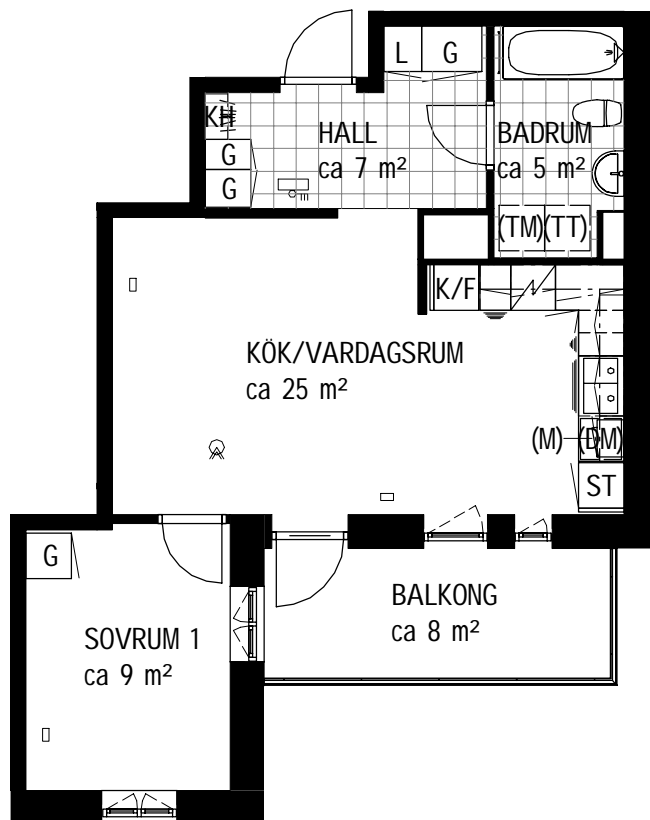

TECKENFÖRKLARING

- |  |              |  |                           |
|--|--------------|--|---------------------------|
|  | Klinkergolv  |  | Elskåp                    |
|  | Garderob     |  | Brandvarnare              |
|  | Högsåp       |  | Multimediauttag           |
|  | Linnesåp     |  | Kapphylla                 |
|  | Städsåp      |  | Klädkammare               |
|  | Spis         |  | Plats för micro           |
|  | Frys         |  | Förberett för Diskmaskin  |
|  | Kyl          |  | Förberett för Tvättmaskin |
|  | Kyl/Frys     |  | Förberett för Torktumlare |
|  | Handdukstork |  | Förberett för Kombimaskin |

SKALA 1:100

Balkonger/uteplatser är inglasade och öppningsbara.  
Undantag är märkta med \* (ej inglasade).

Rumshöjd ca 2,5 m om ej annat anges.

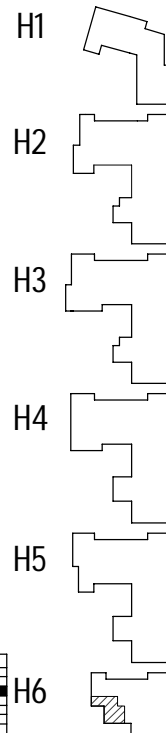
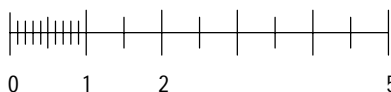

JOHANNESHOVSVÄGEN





JOHANNESHOVSVÄGEN 121  
3 tr

Lägenhet 0015

3 RoK, ca 71 m<sup>2</sup>  
Källarförråd ca 3,5 m<sup>2</sup>

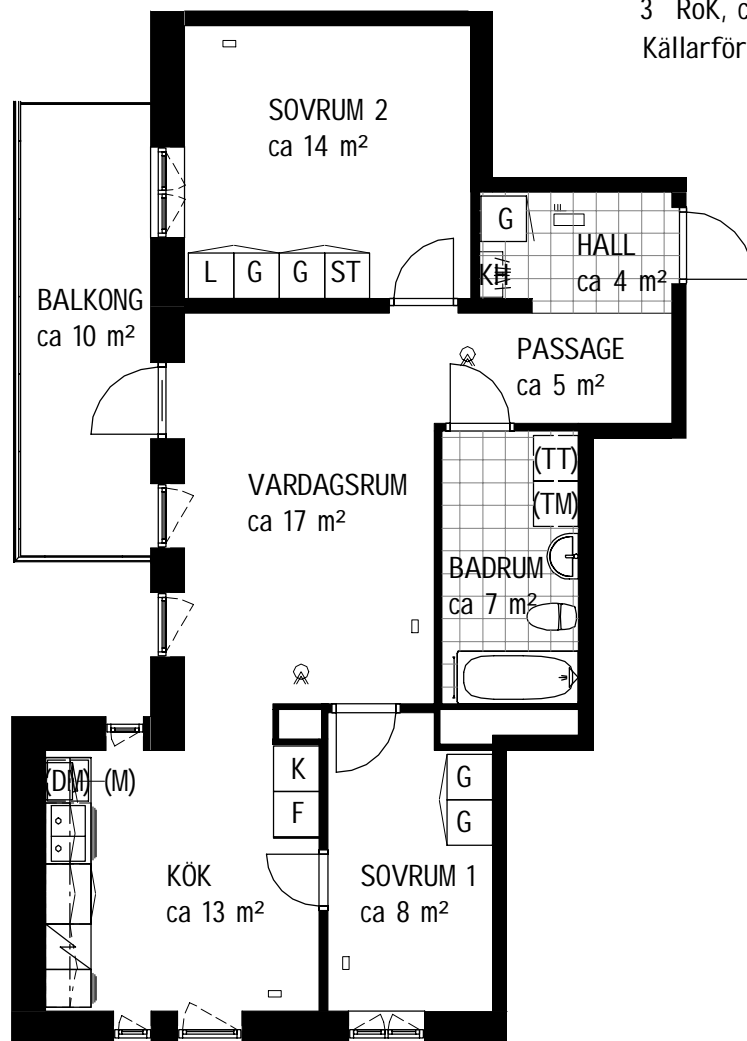

TECKENFÖRKLARING

	Klinkergolv		Elskåp
	Garderob		Brandvarnare
	Högsåp		Multimediauttag
	Linnesåp		Kapphylla
	Städsåp		Klädkammare
	Spis		Plats för micro
	Frys		Förberett för Diskmaskin
	Kyl		Förberett för Tvättmaskin
	Kyl/Frys		Förberett för Torktumlare
	Handdukstork		Förberett för Kombimaskin

SKALA 1:100

Balkonger/uteplatser är inglasade och öppningsbara.  
Undantag är märkta med \* (ej inglasade).

Rumshöjd ca 2,5 m om ej annat anges.

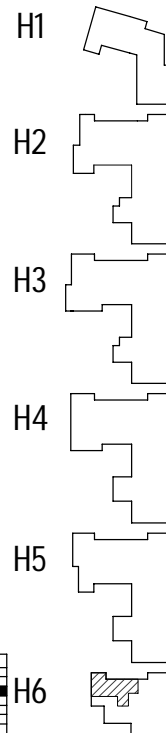
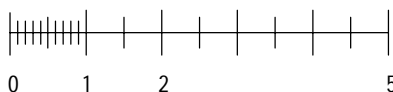

JOHANNESHOVSVÄGEN



JOHANNESHOVSVÄGEN 121  
4 tr

Lägenhet 0016

4 RoK, ca 95 m<sup>2</sup>  
Källarförråd ca 5,6 m<sup>2</sup>

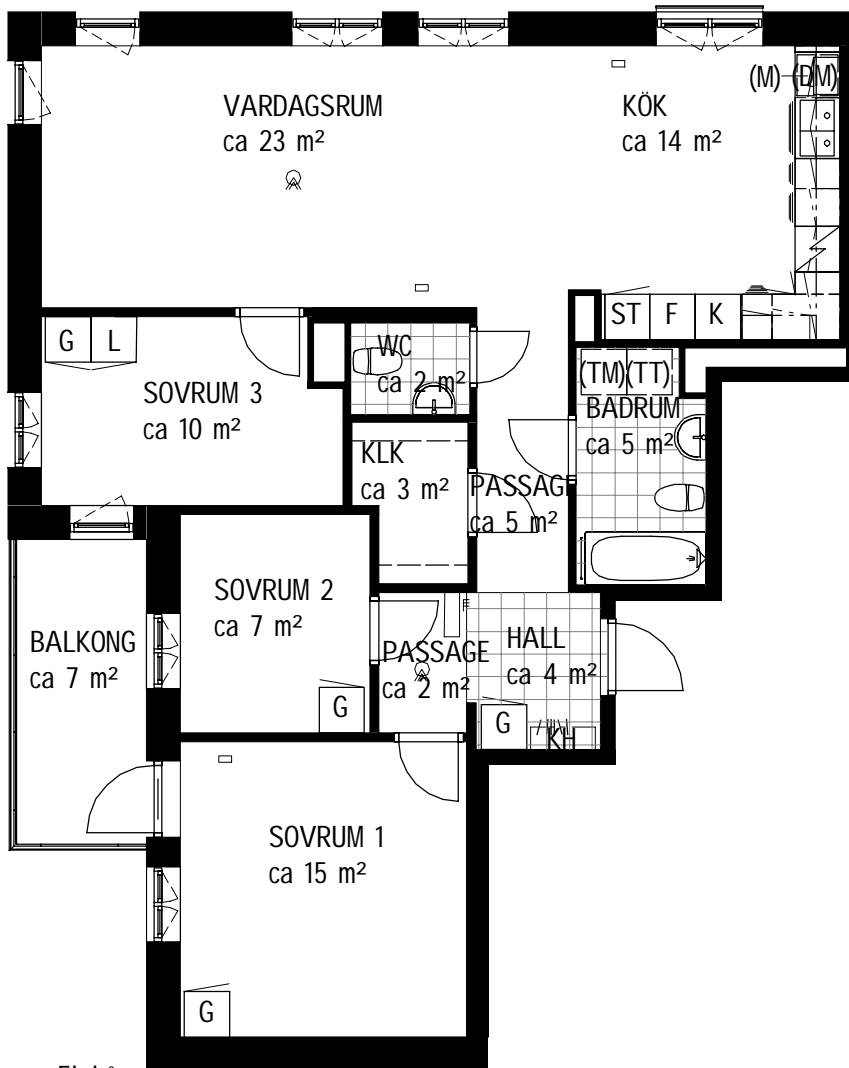

TECKENFÖRKLARING

	Klinkergolv		Elskåp
	Garderob		Brandvarnare
	Högskåp		Multimediauttag
	Linneskåp		Kapphylla
	Städsåp		Klädkammare
	Spis		Plats för micro
	Frys		Förberett för Diskmaskin
	Kyl		Förberett för Tvättmaskin
	Kyl/Frys		Förberett för Torktumlare
	Handdukstork		Förberett för Kombimaskin

SKALA 1:100

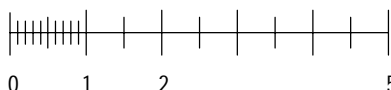

Balkonger/uteplatser är inglasade och öppningsbara.  
Undantag är märkta med \* (ej inglasade).

Rumshöjd ca 2,5 m om ej annat anges.

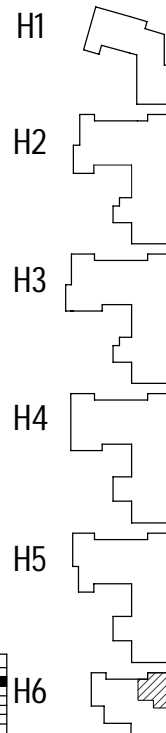

JOHANNESHOVSVÄGEN







JOHANNESHOVSVÄGEN 121  
4 tr

Lägenhet 0017

3 RoK, ca 78 m<sup>2</sup>  
Källarförråd ca 3,9 m<sup>2</sup>

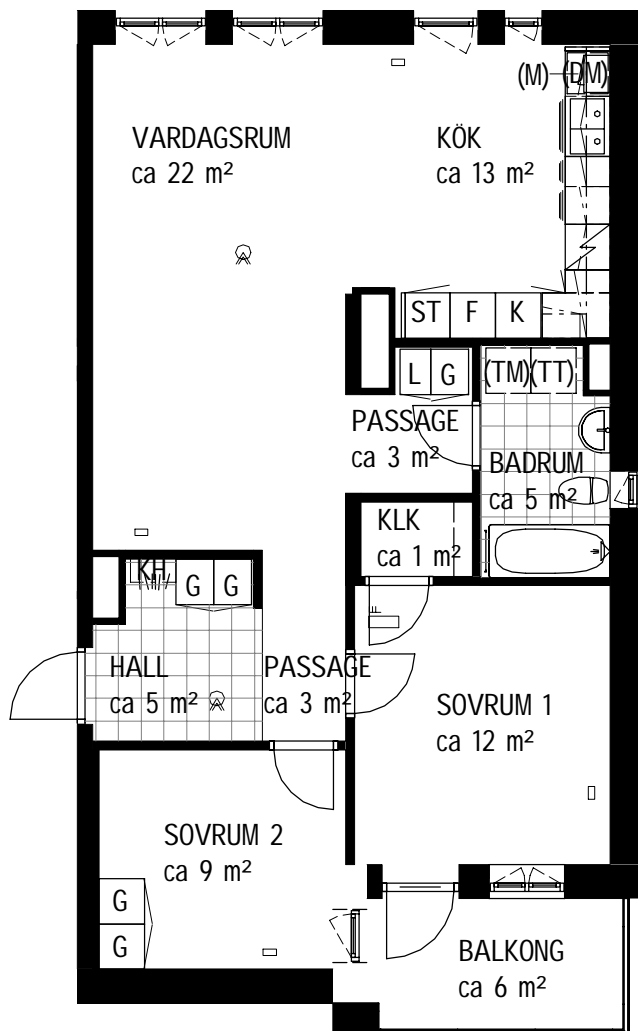

TECKENFÖRKLARING

	Klinkergolv		Elskåp
	Garderob		Brandvarnare
	Högsåp		Multimediauttag
	Linneskåp		Kapphylla
	Städsåp		Klädkammare
	Spis		Plats för micro
	Frys		Förberett för Diskmaskin
	Kyl		Förberett för Tvättmaskin
	Kyl/Frys		Förberett för Torktumlare
	Handdukstork		Förberett för Kombimaskin

SKALA 1:100

Balkonger/uteplatser är inglasade och öppningsbara.  
Undantag är märkta med \* (ej inglasade).

Rumshöjd ca 2,5 m om ej annat anges.

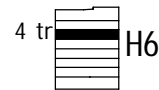
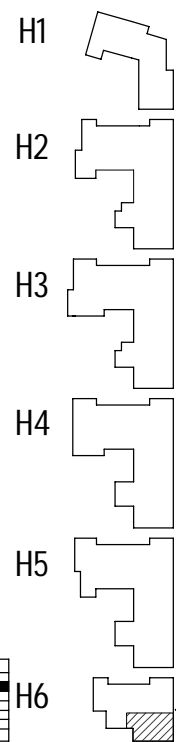
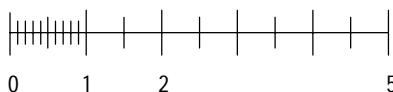



JOHANNESHOVSVÄGEN 121  
5 tr

Lägenhet 0018

4 RoK, ca 95 m<sup>2</sup>  
Källarförråd ca 6,4 m<sup>2</sup>

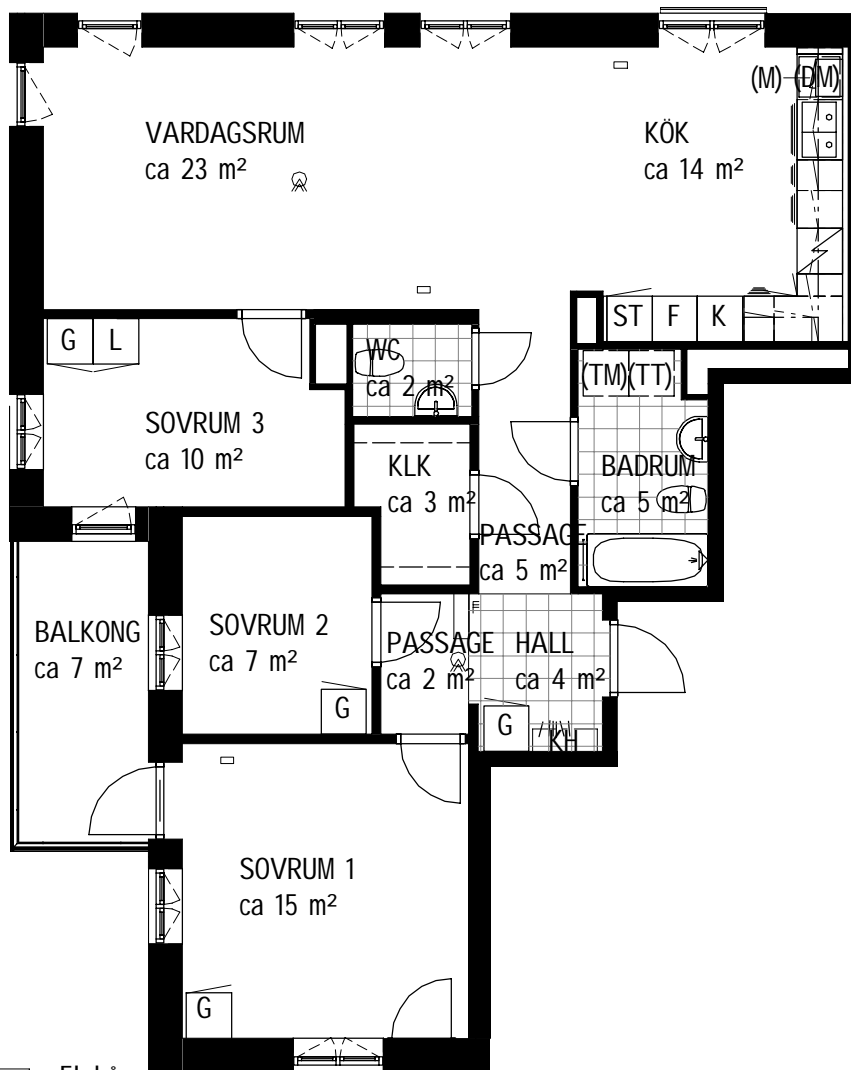

TECKENFÖRKLARING

- |  |              |  |                           |
|--|--------------|--|---------------------------|
|  | Klinkergolv  |  | Elskåp                    |
|  | Garderob     |  | Brandvarnare              |
|  | Högskåp      |  | Multimediauttag           |
|  | Linneskåp    |  | Kapphylla                 |
|  | Städskåp     |  | Klädkammare               |
|  | Spis         |  | Plats för micro           |
|  | Frys         |  | Förberett för Diskmaskin  |
|  | Kyl          |  | Förberett för Tvättmaskin |
|  | Kyl/Frys     |  | Förberett för Torktumlare |
|  | Handdukstork |  | Förberett för Kombimaskin |

SKALA 1:100

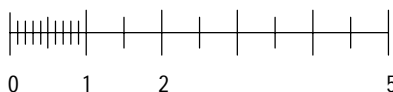

Balkonger/uteplatser är inglasade och öppningsbara.  
Undantag är märkta med \* (ej inglasade).

Rumshöjd ca 2,5 m om ej annat anges.

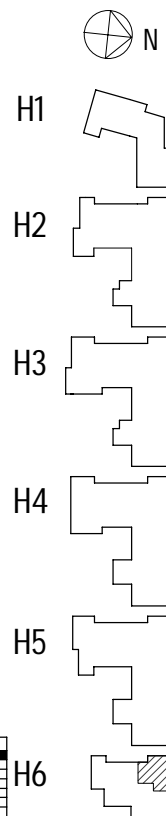

JOHANNESHOVSVÄGEN



JOHANNESHOVSVÄGEN 121  
5 tr

Lägenhet 0019

3 RoK, ca 78 m<sup>2</sup>  
Källarförråd ca 3,9 m<sup>2</sup>

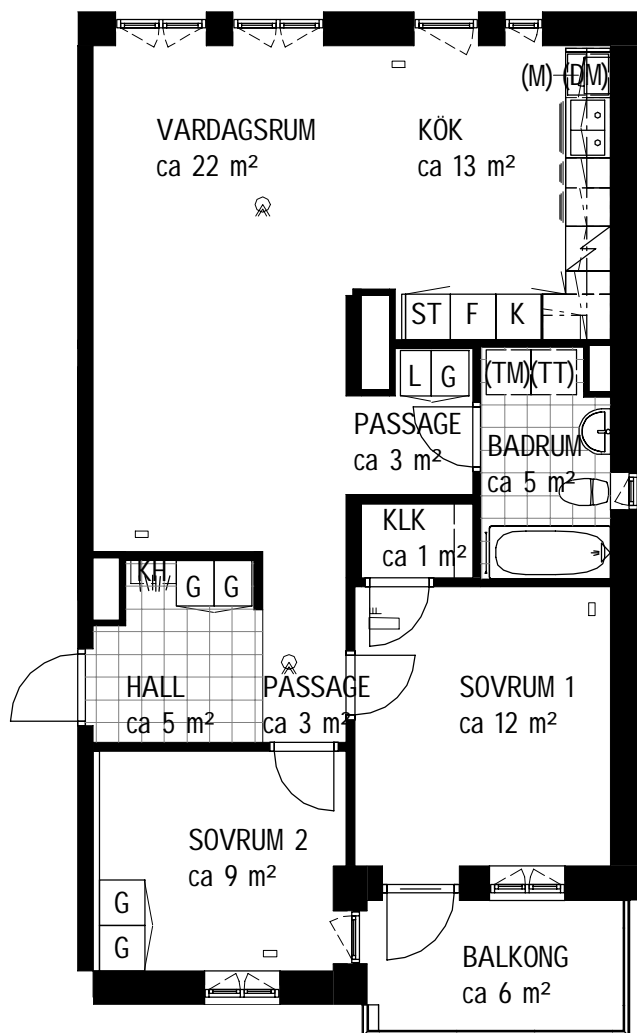

TECKENFÖRKLARING

	Klinkergolv		Elskåp
	Garderob		Brandvarnare
	Högsåp		Multimediauttag
	Linnesåp		Kapphylla
	Städsåp		Klädkammare
	Spis		Plats för micro
	Frys		Förberett för Diskmaskin
	Kyl		Förberett för Tvättmaskin
	Kyl/Frys		Förberett för Torktumlare
	Handdukstork		Förberett för Kombimaskin

SKALA 1:100

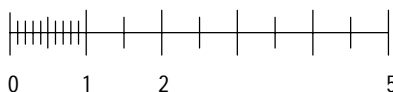

Balkonger/uteplatser är inglasade och öppningsbara.  
Undantag är märkta med \* (ej inglasade).

Rumshöjd ca 2,5 m om ej annat anges.

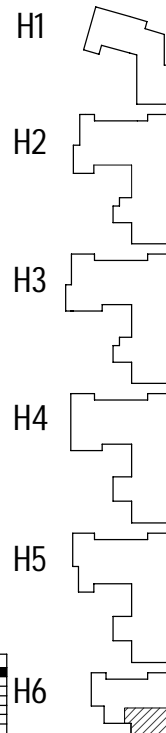

JOHANNESHOVSVÄGEN





JOHANNESHOVSVÄGEN 121  
6 tr

Lägenhet 0020

3 RoK, ca 78 m<sup>2</sup>  
Källarförråd ca 3,8 m<sup>2</sup>

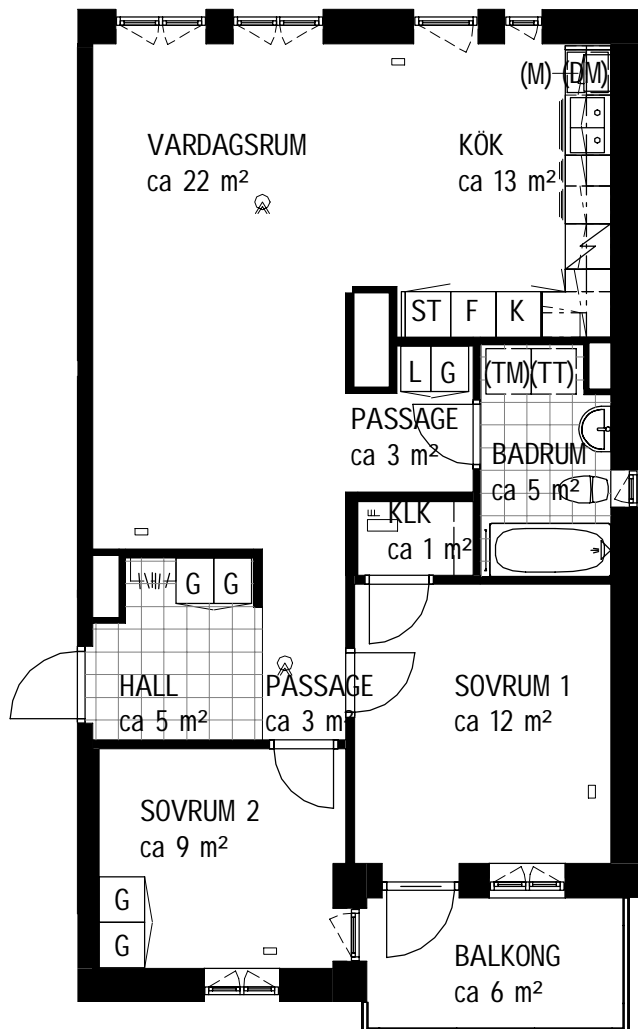

TECKENFÖRKLARING

Klinkergolv	Elskåp
Garderob	Brandvarnare
Högsåp	Multimediauttag
Linneskåp	Kapphylla
Städskåp	Klädskåp
Spis	Plats för micro
Frys	Förberett för Diskmaskin
Kyl	Förberett för Tvättmaskin
Kyl/Frys	Förberett för Torktumlare
Handdukstork	Förberett för Kombimaskin

Balkonger/uteplatser är inglasade och öppningsbara.  
Undantag är märkta med \* (ej inglasade).  
Rumshöjd upp till ca 3,6 m.

SKALA 1:100

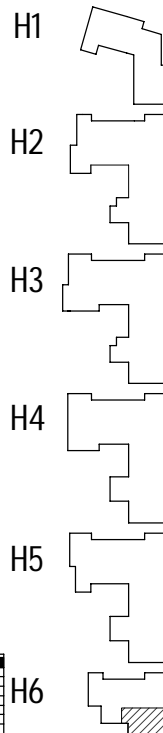
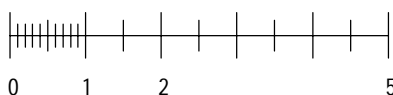

JOHANNESHOVSVÄGEN

